

VOX 315

Professional Active 3-Way Loudspeaker

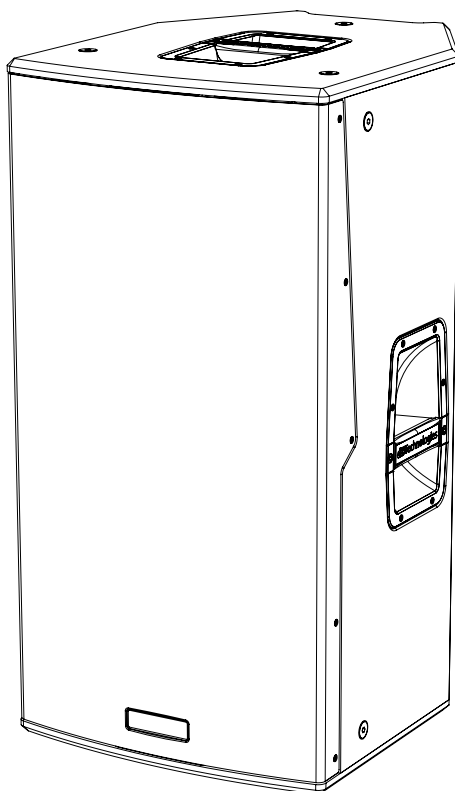

MANUALE D'USO – Sezione 1

Le avvertenze nel presente manuale devono essere osservate congiuntamente al “MANUALE D'USO - Sezione 2”.

USER MANUAL - Section 1

The warnings in this manual must be observed in conjunction with the “USER MANUAL - Section 2”.

BEDIENUNGSANLEITUNG – Abschnitt 1

Die Hinweise in der vorliegenden Bedienungsanleitung sind ebenso zu befolgen wie die in der „BEDIENUNGSANLEITUNG – Abschnitt 2“.

MANUEL D'UTILISATION – Section 1

Respecter à la fois les avertissements donnés dans ce document et dans le MANUEL D'UTILISATION - Section 2.

MANUAL DE USO – Sección 1

Respete las advertencias de este manual y los contenidos del “MANUAL DE USO - Sección 2”.

EMI CLASSIFICATION

According to the standards EN 55032 and 55035 this is a class A equipment, designed and suitable to operate in residential environments.

FCC CLASS A STATEMENT ACCORDING TO TITLE 47, PART 15, SUBPART B, §15.105

This equipment has been tested and found to comply with the limits for a Class A digital device, pursuant to part 15 of the FCC Rules. These limits are designed to provide reasonable protection against harmful interference when the equipment is operated in a commercial environment. This equipment generates, uses, and can radiate radio frequency energy and, if not installed and used in accordance with the instruction manual, may cause harmful interference to radio communications. Operation of this equipment in a residential area is likely to cause harmful interference in which case the user will be required to correct the interference at his own expense

WARNING: Make sure that the loudspeaker is securely installed in a stable position to avoid any injuries or damages to persons or properties. For safety reasons do not place one loudspeaker on top of another without proper fastening systems. Before hanging the loudspeaker check all the components for damages, deformations, missing or damaged parts that may compromise safety during installation. If you use the loudspeakers outdoor avoid spots exposed to bad weather conditions. Contact dB Technologies for accessories to be used with speakers. dBTechnologies will not accept any responsibility for damages caused by inappropriate accessories or additional devices.

Features, specification and appearance of products are subject to change without notice. dBTechnologies reserves the right to make changes or improvements in design or manufacturing without assuming any obligation to change or improve products previously manufactured.

WARNING

Only expert personnel may use the product and its accessories! To prevent hazards to people, animals and/or objects, make sure that the installation is stable and secure. Comply with the safety regulations and laws in force in the country in which you use the product.

For safe use, periodically check that all parts are in good working condition before use. Only authorised personnel may carry out design, calculations, installation, testing and maintenance of professional flown or stacked audio systems. AEB Industriale shall not be liable for improper installation carried out without adequate safety measures. Never suspend the speakers from the handles!

Only use the accessories and configurations described in this manual, and proceed in accordance with the instructions given in the manuals for the accessories. Do not obstruct the amplifier cooling fins at the back. In the event of overheating, the audio volume is gradually reduced until the module is thermally stable. The level is automatically restored on reaching the correct operating temperature.

Do not attempt to open the amplifier. In the event of malfunction, immediately turn off the power, disconnect the unit from the mains and contact an authorised service centre. Only use the power cable provided. The USB SERVICE DATA connection is to be used exclusively for updating the product's firmware; do not connect any other USB device to the unit to avoid the risk of damage and malfunction. Do not use the monitor for a prolonged period with the limiter LED steadily lit or flashing as this indicates operation under stress with excessive distortion.

The system shall be powered down after use. Damage to the system can be caused by leaving the system powered on for extended periods of time while not passing audio. Any damage to the system caused by the system being powered on for extended periods of time while not in use will not be covered by warranty.

Check periodically the integrity and the functionality of the accessories and the technical equipments for a safe installation. user should never apply a load that exceeds the working load limits of any rigging components or equipment here presented. design, calculation, installation, testing and maintenance of suspension and stack systems for audio equipment must be performed only by qualified and authorized personnel.

AEB Industriale s.r.l. denies any and all responsibility for improper installations, in the absence of safety requirements.

IMPORTANT SAFETY INSTRUCTIONS:

1. Read these instructions
2. Keep these instructions.
3. Heed all warnings.
4. Follow all instructions.
5. Do not use this apparatus near water.
6. Clean only with dry cloth.
7. Do not block any ventilation openings. Install in accordance with the manufacturer's instructions.
8. Do not install near any heat sources such as radiators, heat registers, stoves, or other apparatus (including amplifiers) that produce heat.
9. Do not defeat the safety purpose of the polarized or grounding-type plug. A polarized plug has two blades with one wider than the other. A grounding type plug has two blades and a third grounding prong. The wide blade or the third prong are provided for your safety. If the provided plug does not fit into your outlet, consult an electrician for replacement of the obsolete outlet.
10. Protect the power cord from being walked on or pinched particularly at plugs, convenience receptacles, and the point where they exit from the apparatus.
11. Only use attachments/accessories specified by the manufacturer.
12. Use only with the cart, stand tripod, bracket, or table specified by the manufacturer, or sold with the apparatus. When a cart is used, use caution, when moving the cart/apparatus combination to avoid injury from tip-over.
13. Unplug this apparatus during lightning storms or when unused for long periods of time.
14. Refer all servicing to qualified service personnel. Servicing is required when the apparatus has been damaged in any way, such as power-supply cord or plug is damaged, liquid has been spilled or objects have fallen into the apparatus the apparatus has been exposed to rain or moisture, does not operate normally, or has been dropped.



ADDITIONAL SAFETY INSTRUCTIONS:

- No naked flame sources, such as lighted candles, should be placed on the apparatus
- Do not use the apparatus in tropical climates

ITALIANO

ENGLISH

DEUTSCH

FRANÇAIS

ESPAÑOL

INDICE

1. INFORMAZIONI GENERALI	6
BENVENUTI!	6
PANORAMICA INTRODUTTIVA.....	6
RIFERIMENTI PER L'UTENTE	6
CARATTERISTICHE MECCANICHE ED ACUSTICHE	7
<i>DIMENSIONI E PESO</i>	7
<i>ACCESSORI</i>	7
<i>COPERTURA ACUSTICA</i>	8
<i>MECCANICA</i>	8
CARATTERISTICHE DELLA SEZIONE DI AMPLIFICAZIONE E DI CONTROLLO	9
<i>SEZIONE DI INGRESSO, USCITA E CONTROLLO</i>	10
<i>SEZIONE DI ALIMENTAZIONE</i>	11
2. PRIMA ACCENSIONE	12
CONTENUTO DELLA CONFEZIONE	12
UTILIZZO.....	12
<i>COLLEGAMENTO E RILANCIO DELL'ALIMENTAZIONE</i>	12
<i>COLLEGAMENTO E RILANCIO DEL SEGNALE AUDIO</i>	12
<i>COLLEGAMENTO E RILANCIO DEL SEGNALE RDNET</i>	13
3. CONTROLLO REMOTO	13
4. ESEMPI DI INSTALLAZIONE	15
INSTALLAZIONE SU SUBWOOFER	15
INSTALLAZIONE CON GOLFARI	16
5. AGGIORNAMENTO DEL FIRMWARE	17
6. RISOLUZIONE DEI PROBLEMI	17
7. SPECIFICHE TECNICHE	18
<i>GENERALE</i>	18
<i>DATI ACUSTICI</i>	18
<i>AMPLIFICATORE</i>	18
<i>PROCESSORE</i>	18
<i>INTERFACCIA UTENTE</i>	18
<i>INGRESSI E USCITE</i>	18
<i>SPECIFICHE DI ALIMENTAZIONE (ASSORBIMENTO/INSTALLAZIONE)</i>	19
<i>DIMENSIONI</i>	19

1. INFORMAZIONI GENERALI

BENVENUTI!

Grazie per aver acquistato un prodotto progettato e sviluppato in Italia da dBTechnologies! Questo diffusore professionale racchiude in sé anni di esperienza ed innovazione nel campo della diffusione sonora, con l'impiego di soluzioni d'avanguardia in campo acustico, elettronico e di ricerca sui materiali.

PANORAMICA INTRODUTTIVA

VIO X315 è un diffusore attivo a tre vie di tipo point source dalla spiccata versatilità. E' possibile installarlo su palo o appenderlo tramite golfari; le maniglie permettono di trasportarlo con estrema semplicità.

Le basse frequenze sono affidate a un woofer al neodimio da 15" (V.C. 4"), mentre il driver coassiale MF-HF è lo stesso utilizzato sul sistema line array VIO L1610; questi componenti garantiscono una riproduzione estremamente dettagliata e fedele su tutto lo spettro udibile e in particolare nella parte più critica, il range delle medie frequenze.

Le caratteristiche principali di VIO X315 sono:

- installazione semplice e veloce
- facilità di trasporto
- grande versatilità
- amplificatore interno di nuova concezione
- grandi potenze sonore

RIFERIMENTI PER L'UTENTE

Per utilizzare al meglio il vostro diffusore VIO X315 consigliamo di:

- leggere il manuale d'uso Quick start presente nella confezione e questo manuale d'uso completo in ogni sua parte e conservarlo per tutta la durata di vita del prodotto.
- registrare il prodotto sul sito <http://www.dbtechnologies.com> nella sezione "SUPPORTO".
- scaricare ed installare il firmware più aggiornato dal sito <http://www.dbtechnologies.com> nella sezione "DOWNLOADS" (vedi il capitolo "AGGIORNAMENTO DEL FIRMWARE").
- conservare prova d'acquisto e GARANZIA (Manuale d'uso "sezione 2").

CARATTERISTICHE MECCANICHE ED ACUSTICHE

DIMENSIONI E PESO

Il diffusore VIO X315 è stato progettato con una particolare attenzione all'ottimizzazione di peso e ingombro. Il peso è di 39.5 kg, mentre le dimensioni sono:

420 mm (W) x 820 (H) x 520 mm (D)

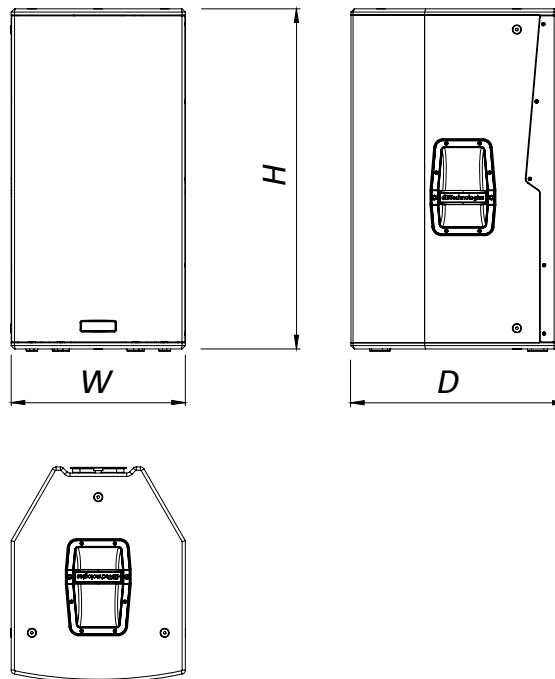

ACCESSORI

Per il trasporto e un montaggio rapido e in sicurezza di VIO X315 sono previsti i seguenti accessori:

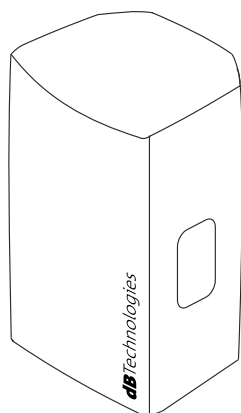

TC-VIOX315
copertura per il trasporto



RC-X3
protezione anti-pioggia per
la sezione amplificatore.

COPERTURA ACUSTICA

Come mostrato in figura il diffusore VIO X315 ha una dispersione di 90° in orizzontale (H) e di 50° in verticale (V) con la tromba inclinata di 5° verso il basso.

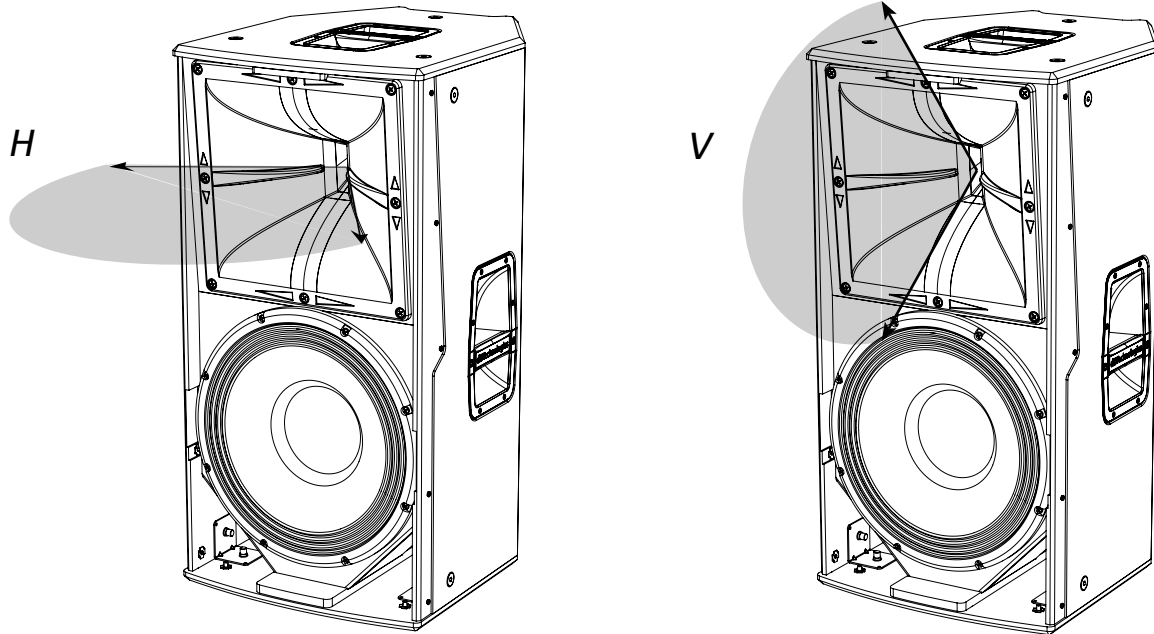

MECCANICA prendere da manuale OPERA REEVO

Per un facile trasporto sono presenti tre maniglie (A), due sui lati e una sul pannello superiore. L'ergonomia ed il rapido montaggio (appeso o in appoggio) del diffusore sono garantiti da:

- n.12 punti di aggancio per sollevamento con golfari (B)
- predisposizione per montaggio su palo (C).

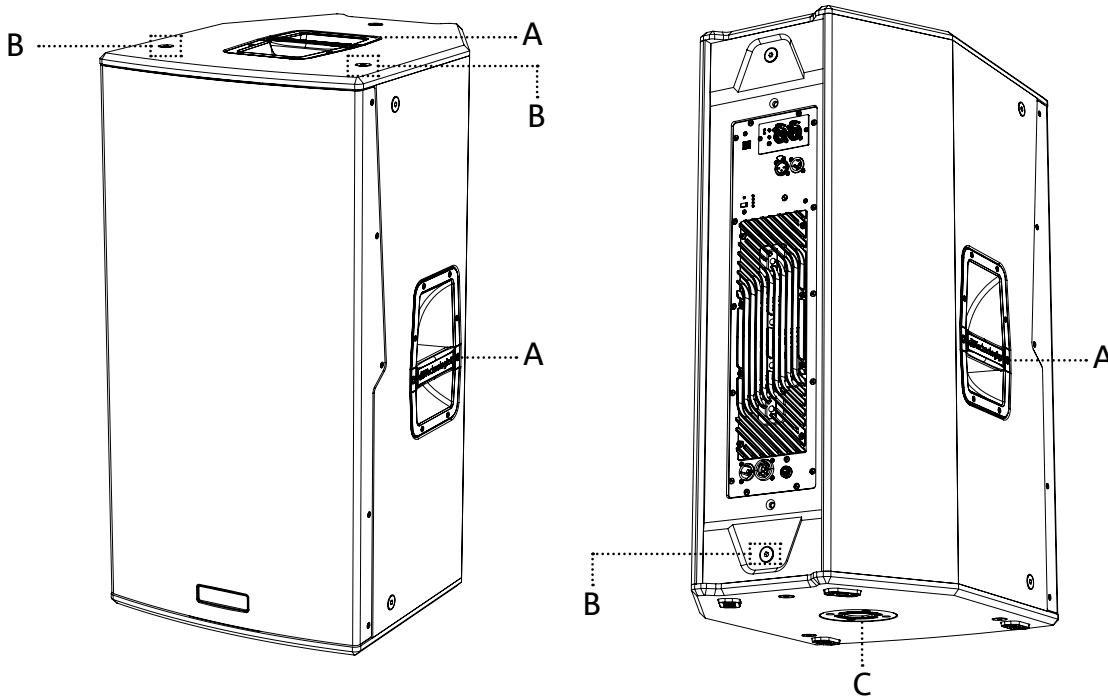

CARATTERISTICHE DELLA SEZIONE DI AMPLIFICAZIONE E DI CONTROLLO

L'amplificatore digitale di nuova generazione Digipro G4®, in classe D, è il cuore del diffusore VIO X315. Totalmente silenzioso, assicura una potenza di amplificazione di 1400 W RMS. Tutti gli ingressi e i controlli sono concentrati nel pannello preamplificatore.

Il pannello delle connessioni è caratterizzato da:

- Sezione di Ingresso, Uscita e Controllo
- Sezione di Alimentazione

ATTENZIONE!



- Proteggere il modulo dall'umidità.
- Non tentare in nessun modo di aprire l'amplificatore.
- In caso di malfunzionamento, interrompere immediatamente l'alimentazione, scollegando il modulo dalla rete, e contattare un centro di assistenza autorizzato.

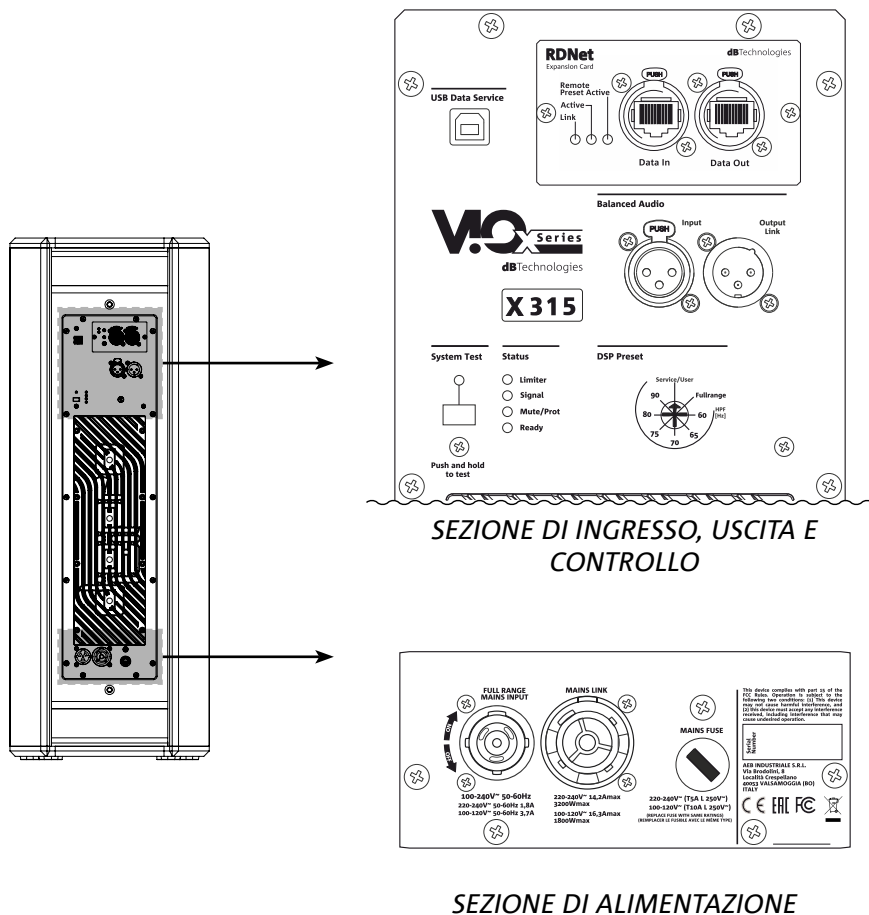

SEZIONE DI INGRESSO, USCITA E CONTROLLO

1. USB SERVICE DATA

Grazie a questa porta standard USB di tipo B è possibile, tramite PC e USB BURNER MANAGER, aggiornare il firmware del prodotto. Per ulteriori informazioni consultare il sito <http://www.dbtechnologies.com> alla sezione “[DOWNLOADS](#)” ed il capitolo “[AGGIORNAMENTO DEL FIRMWARE](#)”.

2. INGRESSO E RILANCIO DELLA CONNESSIONE DI RETE RDNet, LED DI CONTROLLO RDnet

Sezione compatibile con cavi di rete dotati di connettori di tipo etherCON/RJ45. In particolare:

- “Data In” è utilizzato per il collegamento con il segnale di rete proveniente da un dispositivo tipo RDNet Control 2 o Control 8 oppure dalla porta Data Out di un altro dispositivo RDNet
- “Data Out” viene utilizzato per il rilancio della rete ad ulteriori dispositivi in configurazione daisy-chain

I Led sono relativi al funzionamento in rete (RDNet) del modulo.

In particolare:

- “Link” acceso segnala che la rete RDNet è attiva e ha riconosciuto il dispositivo
- “Active” in modalità lampeggiante indica che il traffico dati è presente
- “Remote Preset Active” avvisa che tutti i controlli locali sul pannello amplificatore sono by-passati dal controllo remoto RDNet o da una memoria “User” richiamabile dall’utente tramite l’apposito tasto “User”

3. INGRESSO E RILANCIO AUDIO (“Balanced audio”)

Ingresso e uscita compatibili con cavi XLR bilanciati.

In particolare:

- “Input” è utilizzato per il collegamento del segnale audio proveniente da un dispositivo audio;
- “Output Link” per il rilancio del segnale ad altri diffusori in configurazione daisy-chain.

4. DSP Preset

Ruotando questo controllo è possibile modificare la frequenza di taglio del filtro passa alto nei valori: 60, 65, 70, 75, 80, 90 Hz. Nella posizione Fullrange il filtro passa alto non agisce; la posizione Service/User va utilizzata per lo stato di aggiornamento del firmware o per richiamare un’impostazione USER (vedi il manuale di [AURORA Net](#)). Vedi anche la sezione [AGGIORNAMENTO DEL FIRMWARE](#).

5. SYSTEM TEST:

Effettua un test con segnale sweep interno per verificare l’integrità dei componenti acustici del diffusore. Questo test non va considerato esaustivo, ma solo un primo controllo nell’analisi di eventuali problematiche.

6. STATUS LED Main

I LED mostrano indicazioni di stato del diffusore in modo immediato, secondo la logica sintetizzata nella tabella nella prossima pagina:

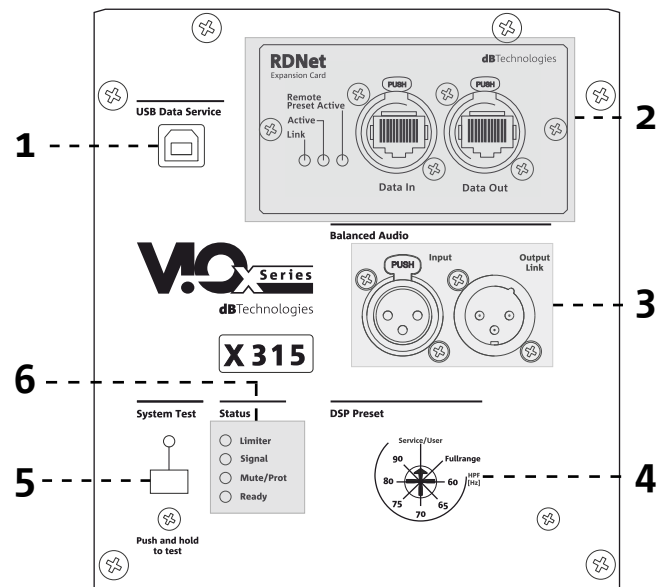

	Limitier ●	Signal ●	Status ●	On ●
Accensione	SPENTO	SPENTO	ACCESO FISSO PER QUALCHE SECONDO	SPENTO
Utilizzo	COMPRESSION LIMITER STATUS	SIGNAL OUTPUT STATUS	SPENTO	ACCESO FISSO
Anomalia parziale	ATTIVO	ATTIVO	LAMPEGGIO CICLICO	ACCESO FISSO
Anomalia totale	LAMPEGGIO CICLICO	SPENTO	ACCESO FISSO	SPENTO

SEZIONE DI ALIMENTAZIONE

7. CONNETTORE DI ALIMENTAZIONE “MAINS INPUT”

Compatibile con connettore powerCON TRUE1®.
Alimentazione full range.

8. RILANCIO DI ALIMENTAZIONE “MAINS LINK”

Compatibile con connettore tipo powerCON TRUE1® per il rilancio dell'alimentazione ad altri moduli. Per conoscere il numero massimo di moduli che si possono connettere in un sistema rilanciato, consultare la sezione “[COLLEGAMENTI](#)” di questo manuale.

9. MAINS FUSE

Alloggio per il fusibile di rete.

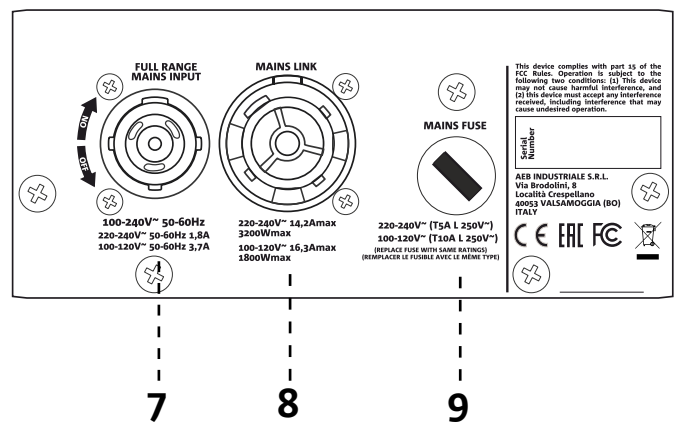

ATTENZIONE!

Il diffusore viene fornito con un fusibile già montato per operare nel range 220-240V V. Se è necessario operare nel range di tensione 100-120V:

1. Disconnettere ogni connessione, compresa l'alimentazione.
2. Attendere 5 minuti.
3. Sostituire il fusibile con quello fornito nella confezione per il range 100-120V.
4. Utilizzare solo il cavo di alimentazione in dotazione.

- Utilizzare solo il cavo di alimentazione in dotazione o cavi di alimentazione dBTechnologies.
- Le connessione USB SERVICE DATA deve essere utilizzata esclusivamente per l'aggiornamento firmware del prodotto, non connettere nessun dispositivo USB all'apparecchio, per evitare danneggiamenti o malfunzionamenti.
- Non utilizzare il diffusore per un lungo periodo con il led limiter acceso o lampeggiante, che indica un funzionamento di stress eccessivo in condizioni di distorsione.

2. PRIMA ACCENSIONE

CONTENUTO DELLA CONFEZIONE

Verificate, aprendo la confezione, che il contenuto dell'imballo del diffusore VIO X315 sia completo. L'imballo contiene:

- cavo di alimentazione con connettore powerCON® TRUE1
- diffusore VIO X315
- quick start e documentazione relativa alla garanzia

UTILIZZO

COLLEGAMENTO E RILANCIO DELL'ALIMENTAZIONE

Su VIO X315 è possibile rilanciare l'alimentazione da un primo diffusore ad uno successivo, fino ad un totale di 8 (7+1) nei Paesi con tensione di alimentazione 220-240Vac e di 5 (4+1) nei Paesi con tensione di alimentazione 100-120Vac. Per fornire l'alimentazione è sufficiente collegare il cavo di alimentazione fornito a corredo sull'ingresso MAINS INPUT del primo diffusore, connettere un secondo cavo con connettori adatti (opzionali) tra l'uscita MAINS LINK e l'ingresso MAINS INPUT del diffusore successivo e ripetere il collegamento fino al raggiungimento della massima corrente ammessa e indicata dal connettore MAINS LINK del primo diffusore.

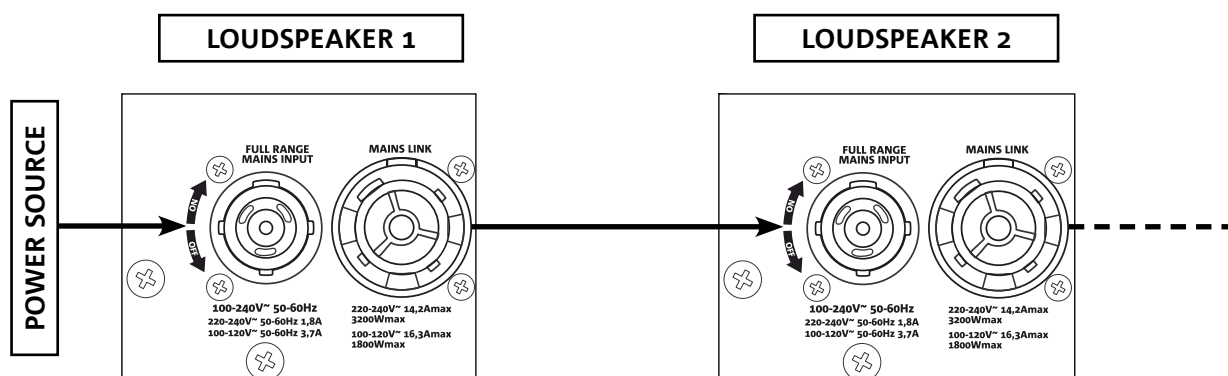

COLLEGAMENTO E RILANCIO DEL SEGNALE AUDIO

Per il collegamento del segnale audio del sistema connettere innanzitutto la sorgente sonora nell'ingresso "INPUT" del primo diffusore. Collegare poi con un cavo bilanciato XLR l'uscita "OUTPUT LINK" del primo diffusore all'ingresso "INPUT" del secondo e così via.

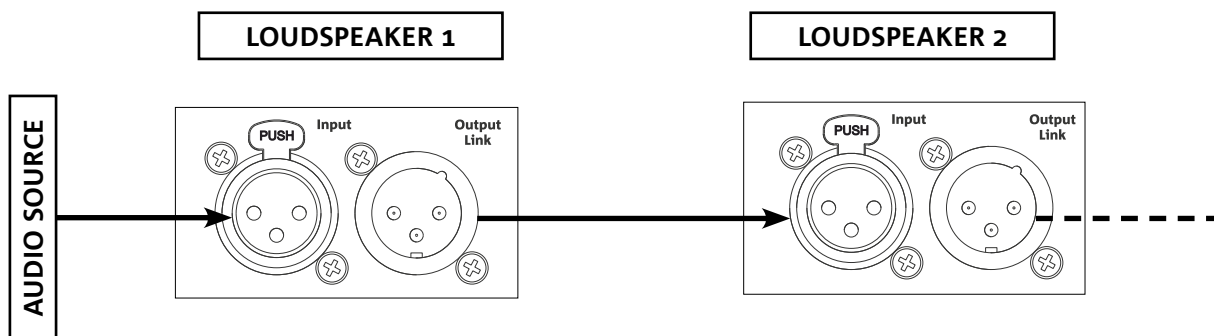

COLLEGAMENTO E RILANCIO DEL SEGNALE RDNET

Per il controllo remoto, collegare il Data Input del primo diffusore al controller hardware (RDNet Control 2 o RDNet Control 8) con cavi equipaggiati con connettori etherCON. Quindi connettere il Data Output del primo diffusore al Data Input del secondo e così via. Una volta accesi i diffusori e dopo aver richiesto "GoOnline" da software AURORA NET, i LED "Link" indicheranno l'avvenuto collegamento. I LED "Active" inizieranno a lampeggiare in presenza di traffico dati.

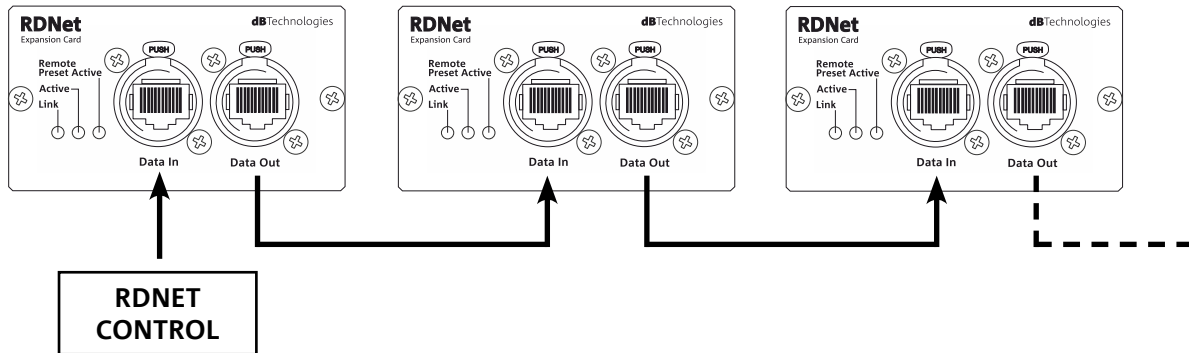

3. CONTROLLO REMOTO

Tramite software AURORA NET è possibile gestire in tempo reale diversi parametri del diffusore VIO X315. Nel dettaglio:

- Monitorare il segnale in ingresso e in uscita
- Visualizzare l'eventuale presenza di compressione audio sul segnale in uscita e sui componenti acustici
- Attenuare il segnale in ingresso
- Mettere in MUTE driver e woofer in maniera distinta
- Ascoltare in modalità SOLO woofer e driver in maniera distinta
- Monitorare la temperatura dell'amplificatore
- Applicare un filtro passa alto
- Salvare impostazioni in preset e richiamarli in seguito da remoto
- Equalizzare lo speaker
- Aggiungere delay

MONITORING PRESET GROUP LOAD/SAVE LOG INCLINOMETER

1.1.1 VIO X315

ACQUSTIC INFO

ATTENUATION: 0.0 dB
 HPF: 45 Hz
 TILT: 0 °

AMPLIFIERS INFO (FW: UNKNOWN)

AMP
 TEMP: 0 °C
 PSU TEMP: 0 °C
 PSU FREQ: 0 Hz

MUTE SOLO TEST IDENTIFY

LF MF HF OUT

0 0 0 0
 -20 -20 -20 -20
 -20 -20 -20 -20
 -40 -40 -40 -40
 -∞ -∞ -∞ -∞

M M M
 S S S

MONITORING PRESET GROUP LOAD/SAVE LOG INCLINOMETER

1.1.1 VIO X315

HPF: 45 Hz
 ATT: 0.0 dB

MUTE SOLO TEST IDENTIFY

MONITORING PRESET GROUP LOAD/SAVE LOG INCLINOMETER

1.1.1 VIO X315

GROUP	GAIN	FILTERS	DELAY
TOTALS	0	0	0.00

MUTE SOLO TEST IDENTIFY

MONITORING PRESET GROUP LOAD/SAVE LOG INCLINOMETER

1.1.1 VIO X315

USER PRESET: STORE RESET

MUTE SOLO TEST IDENTIFY

4. ESEMPI DI INSTALLAZIONE

ATTENZIONE!



- Il prodotto e gli accessori devono essere utilizzati solo da personale esperto!
- Assicurarsi che l'installazione sia posizionata in modo stabile e sicuro per scongiurare ogni condizione di pericolo per persone, animali e/o cose.
- L'utilizzatore è tenuto a seguire le regolamentazioni e le leggi cogenti in materia di sicurezza nel Paese in cui si utilizza il prodotto.
- Per l'utilizzo in sicurezza, verificare periodicamente la funzionalità di tutte le parti e l'integrità prima dell'utilizzo.
- Non utilizzare le maniglie per appendere i diffusori
- Effettuare l'installazione su una superficie di appoggio piana e priva di inclinazione, in caso contrario è obbligatorio un fissaggio addizionale di sicurezza
- AEB Industriale non è responsabile per installazioni improprie, effettuate in assenza dei requisiti di sicurezza.
- In caso di utilizzo all'aperto è sempre consigliabile ancorare il sistema per prevenire eventuali oscillazioni dovute al vento o agli agenti atmosferici

In questa sezione sono presentati degli esempi di installazione. Per ogni riferimento consultare anche le istruzioni degli accessori, nonché le prescrizioni riportate su eventuali etichette dei prodotti.

INSTALLAZIONE SU SUBWOOFER

E' possibile installare un diffusore VIO X315 su subwoofer tramite palo di diametro 35mm; la configurazione consigliata prevede l'utilizzo di due subwoofer e in questo caso la massima altezza ammessa tra la base del diffusore e il pavimento è 165cm.

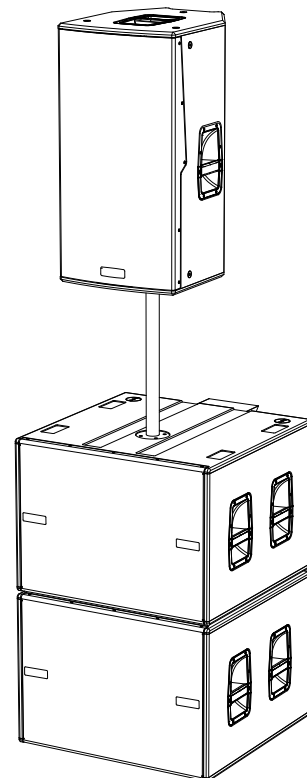

INSTALLAZIONE CON GOLFARI

E' possibile installare i diffusori utilizzando ganci eyebolt (golfari). Il posizionamento è rappresentato nelle figure, l'eyebolt posteriore permette di regolare l'angolazione finale (MAX 45°).

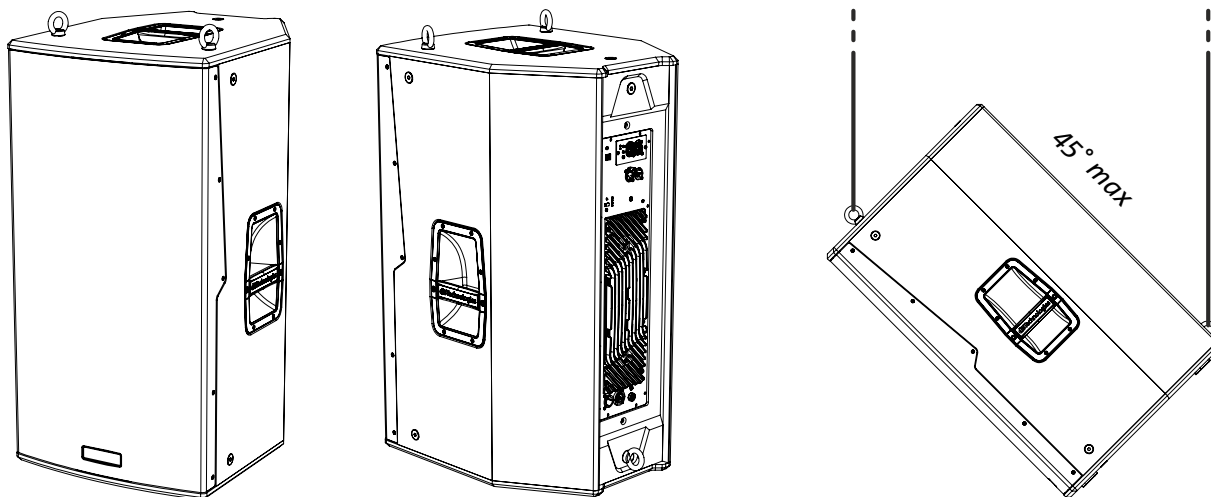

ATTENZIONE!

- Avvitare i golfari fino a fare aderire il piano di appoggio dello stesso alla superficie del diffusore da sollevare
- Sollevare i golfari sempre con tiro longitudinale, mai con tiro laterale

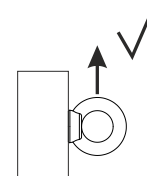
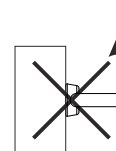
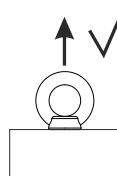
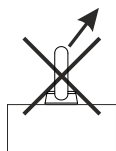
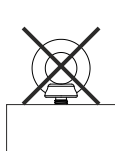
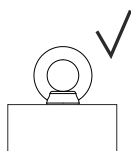

5. AGGIORNAMENTO DEL FIRMWARE

È molto importante mantenere aggiornato il firmware del prodotto, per garantirne una piena funzionalità. Controllare periodicamente il sito <http://www.dbtechnologies.com> nella sezione “DOWNLOADS”.

USB Data Service



1. Scaricare ed installare USB BURNER MANAGER nella sezione “[SOFTWARE & CONTROLLER](#)” sul proprio computer.
2. Scaricare il file .zip dell'ultimo firmware nella sezione “[DOWNLOADS](#)” relativa al proprio prodotto.
3. Collegare il prodotto al PC tramite un cavo USB (non fornito) con il connettore del tipo corretto (vedere questo dettaglio nel capitolo “[CARATTERISTICHE DELLA SEZIONE DI AMPLIFICAZIONE E DI CONTROLLO](#)”)
4. Nella schermata dell'USB BURNER MANAGER, in alto a destra, selezionare “Apertura File”.
5. Selezionare il file del firmware precedentemente scaricato.
6. Seguire le operazioni mostrate a video.
7. Cliccare “AGGIORNA”.

È possibile aggiornare il firmware del prodotto anche tramite software AURORA NET, nella sezione Firmware Update.

6. RISOLUZIONE DEI PROBLEMI

Il diffusore non si accende:

1. Verificare la corretta presenza dell'alimentazione a monte dell'impianto.
2. Verificare che il cavo di alimentazione con connettore powerCON® TRUE1 sia correttamente inserito.
3. In caso il problema persista, contattare l'assistenza.

Il diffusore si accende ma non emette nessun suono:

1. Verificare che i collegamenti in ingresso del segnale audio siano correttamente effettuati, utilizzare preferibilmente cavi con connettori Neutrik®.
2. Verificare che i cavi utilizzati non siano danneggiati.
3. Verificare che il mixer o la sorgente audio sia accesa e mostri chiaramente la presenza di segnale in uscita.

Il diffusore emette un suono distorto:

1. A impianto acceso, regolare per primo il volume della sorgente. Se il led di LIMITER della sorgente è acceso, il segnale potrebbe arrivare al diffusore già in condizioni di distorsione.
2. Verificare che i cavi utilizzati non siano danneggiati, nel qual caso sostituirli (un cavo danneggiato può portare a perdita o alterazione del segnale).
3. Verificare le impostazioni del preset memorizzato sul pulsante Service/User che influisce sulla risposta in frequenza in uscita.

7. SPECIFICHE TECNICHE

GENERALE

Tipologia:	diffusore attivo 3 vie
------------	------------------------

DATI ACUSTICI

Risposta in frequenza [-6 dB]:	37 - 18000 Hz
Max SPL (@ 1m):	137 dB
HF-MF exit:	1.4"
HF-MF Voice Coil:	4" - 2.5"
Frequenza di crossover:	550 Hz (LF-MF) - 4 kHz (MF-HF) 24 dB/oct
Copertura (HxV):	90° x 50° (5° tilted down)
LF:	15" neo
LF Voice Coil:	4"

AMPLIFICATORE

Tipologia:	Digipro G4
Classe di amplificazione:	Classe D
Potenza di picco:	2800 W
Potenza RMS:	1400 W
Alimentazione:	Full range PFC
Tecnica di raffreddamento:	Convenzione passiva

PROCESSORE

Calcolo interno:	DSP 32 bit
Convertitore A/D D/A:	24 bit / 96 kHz
Limiter:	Dual Active Peak, RMS, Termico

INTERFACCIA UTENTE

Presets:	Full range, HPF (60, 65, 70, 75, 80, 90 Hz), Service/User
Controlli:	Encoder rotativo (Preset), 4 System LED, 3 RDNet LED

INGRESSI E USCITE

Ingressi audio:	XLR
Uscite audio:	XLR Link OUT
USB (aggiornamento del firmware):	USB di tipo B

SPECIFICHE DI ALIMENTAZIONE (ASSORBIMENTO/INSTALLAZIONE)

Assorbimento a 1/8 della potenza in condizioni medie di utilizzo (*):	1.5A @115V A 0.8A @230V AC
Assorbimento a 1/3 della potenza in condizioni medie di utilizzo (**):	3.7A @115V AC 1.8A @230V AC
Assorbimento con speaker acceso in assenza di segnale (idle):	0.28A @115 V AC 0.25A @ 230 V AC
Corrente di inrush:	31.7 A
Corrente e potenze totali ammesse in un sistema rilanciato:	16.3A - 1800 W (100-120V) 14.2A - 3200 W (220-240V)

* **NOTA PER L'INSTALLATORE:** Valori riferiti a 1/8 della potenza, in condizioni medie di funzionamento (programma musicale con clipping raro o assente). Si consiglia per qualsiasi tipo di configurazione di considerarli i valori minimi di dimensionamento.

** **NOTA PER L'INSTALLATORE:** Valori riferiti a 1/3 della potenza, in condizioni pesanti di funzionamento (programma musicale con frequente clipping e intervento del limiter). E' consigliabile il dimensionamento secondo questi valori in caso di installazioni e tour professionali.

DIMENSIONI

Materiale:	Legno multistrato con verniciatura poliuretanic
Griglia:	Verniciata / lavorazione CNC
Montaggio flown:	con golfari M10
Maniglie:	Integrate (2 laterali, 1 superiore)
Montaggio su palo:	D36 mm
Larghezza:	420 mm (16.5 inch.)
Altezza:	820 mm (32.3 inch.)
Profondità:	520 mm (20.5 inch.)
Peso:	39.5 kg (87.1 lbs.)

Caratteristiche, specifiche e aspetto dei prodotti sono soggetti a possibili cambiamenti senza previa comunicazione. dBTechnologies si riserva il diritto di apportare cambiamenti o miglioramenti nel design o nelle lavorazioni senza assumersi l'obbligo di cambiare o migliorare anche i prodotti precedentemente realizzati.



A.E.B. Industriale Srl
Via Brodolini, 8
Località Crespellano
40053 VALSAMOGGIA
BOLOGNA (ITALIA)

Tel +39 051 969870
Fax +39 051 969725

www.dbtechnologies.com
info@dbtechnologies-aeb.com

CONTENTS

1. GENERAL INFORMATIONS	21
WELCOME!	21
INTRODUCTORY OVERVIEW	21
USER INFORMATION	21
MECHANICAL AND ACOUSTIC FEATURES	22
<i>DIMENSIONS AND WEIGHT</i>	22
<i>ACCESSORIES</i>	22
<i>ACOUSTIC COVERAGE</i>	23
<i>MECHANICAL FEATURES</i>	23
AMPLIFIER AND CONTROL SECTION FEATURES	24
<i>INPUT, OUTPUT AND CONTROL SECTION</i>	25
<i>POWER SUPPLY SECTION</i>	26
2. FIRST POWER-ON	27
PACKAGE CONTENTS	27
USE	27
<i>CONNECTING AND LINKING THE POWER SUPPLY</i>	27
<i>CONNECTING AND LINKING THE AUDIO SIGNAL</i>	27
<i>CONNECTING AND LINKING THE RDNET SIGNAL</i>	28
3. REMOTE CONTROL	28
4. EXAMPLES OF INSTALLATION.....	30
INSTALLATION ON A SUBWOOFER.....	30
INSTALLATION SUSPENDED FROM EYEBOLTS	31
5. UPDATING THE FIRMWARE.....	32
6. TROUBLESHOOTING	32
7. TECHNICAL SPECIFICATIONS.....	33
<i>GENERAL</i>	33
<i>ACOUSTIC DATA</i>	33
<i>AMPLIFIER</i>	33
<i>PROCESSOR</i>	33
<i>USER INTERFACE</i>	33
<i>INPUTS AND OUTPUTS</i>	33
<i>POWER SUPPLY SPECIFICATIONS (POWER CONSUMPTION/INSTALLATION)</i>	34
<i>DIMENSIONS</i>	34

1. GENERAL INFORMATION

WELCOME!

Thanks for purchasing a product that was designed and developed in Italy by dBTechnologies! This professional speaker embodies years of experience and innovation in the field of sound reproduction, with the use of cutting edge solutions in the fields of acoustics, electronics and materials research.

INTRODUCTORY OVERVIEW

VIO X315 is a highly versatile 3-way point source active speaker. It can be installed on a pole or suspended from eyebolts; the built-in handles make it easy to transport. The low frequencies are handled by the 15" neodymium woofer (4" V.C.), while the MF-HF coaxial driver is the same as that used on the VIO L1610 line array system. These components ensure extremely detailed and faithful reproduction over the whole audible spectrum, especially in the most critical part, the mid-frequency range.

The main features of VIO X315 are:

- quick and easy installation
- easy to transport
- great versatility
- newly designed internal amplifier
- high sound powers

USER INFORMATION

To use your VIO X315 speaker in the best way, we recommend that you:

- read the Quick Start manual included in the package and all of this User Manual, and keep them throughout the entire life of the product.
- register the product in the "[SUPPORT](#)" section at the <http://www.dbtechnologies.com> website.
- download and install the latest version of the firmware from the "[DOWNLOADS](#)" section of the <http://www.dbtechnologies.com> website (see the [UPDATING THE FIRMWARE](#) chapter).
- keep proof of purchase and the WARRANTY (User manual "section 2").

MECHANICAL AND ACOUSTIC FEATURES

DIMENSIONS AND WEIGHT

The VIO X315 speaker has been designed with particular attention to optimising its weight and overall size. It weighs 39.5 kg, and its dimensions are:

420 mm (W) x 820 (H) x 520 mm (D).

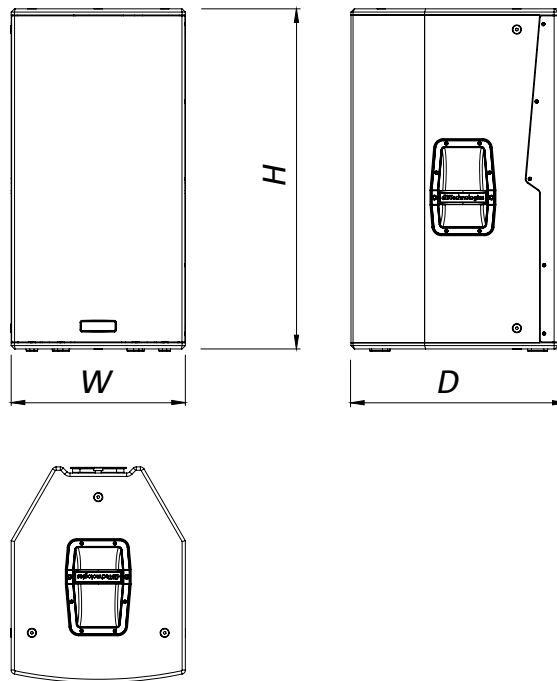

ACCESSORIES

The following accessories are provided for transporting and quickly installing the VIO X315 safely:

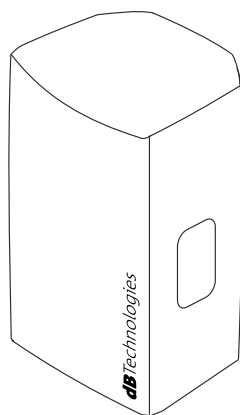

TC-VIOX315
transport cover



RC-X3
rain-proof protection for the
amplifier section

ACOUSTIC COVERAGE

As shown in the pictures, the VIO X315 has a horizontal coverage (H) of 90° and vertical coverage (V) of 50° (5° tilted down).

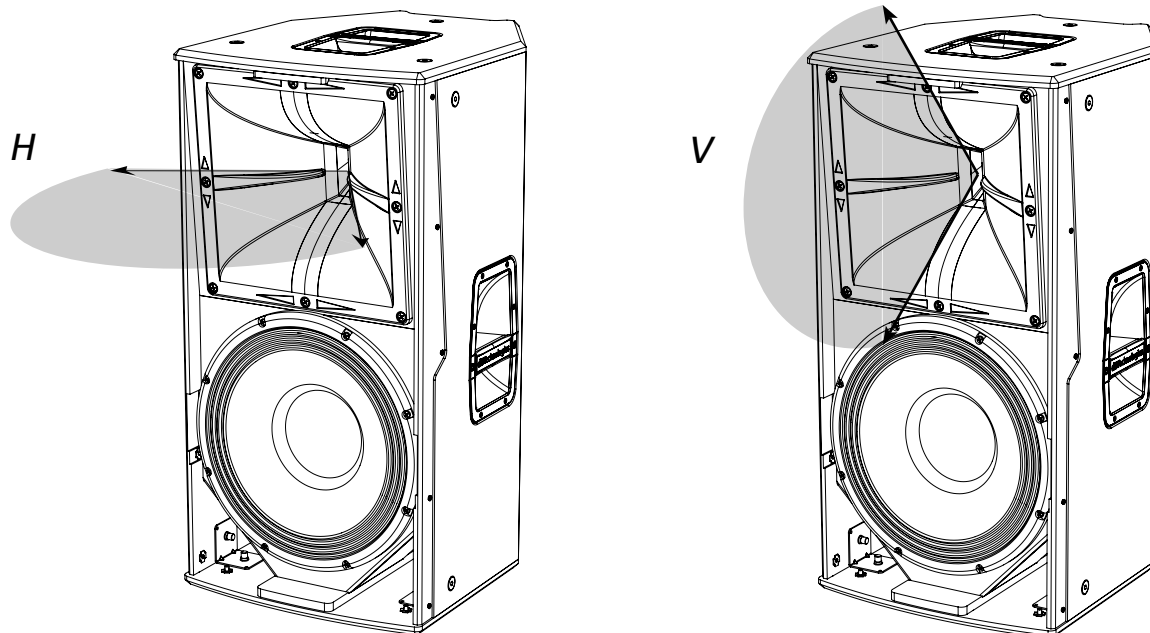

MECHANICAL FEATURES

There are three handles (A) for easy transport.

Speaker ergonomics and quick installation (flown or stacked) are ensured by:

- n.12 attachment points for lifting with eyebolts (B)
- provision for pole mounting (C).

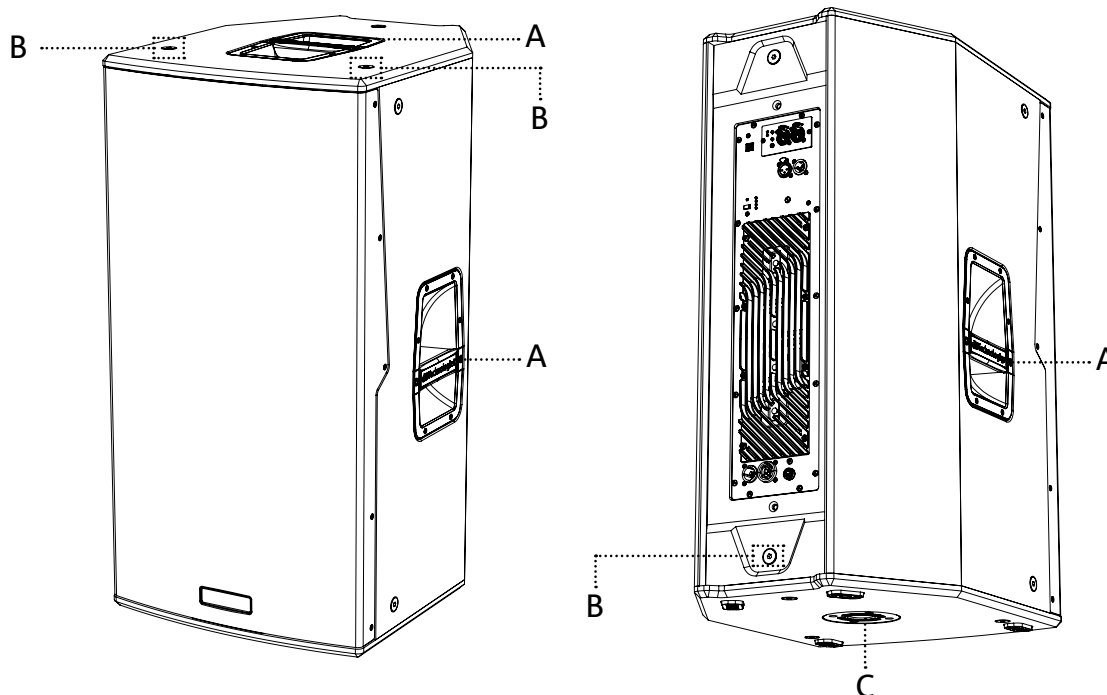

AMPLIFIER AND CONTROL SECTION FEATURES

The new generation Digipro G4® Class D digital amplifier is the heart of the VIO X315 speaker. Totally silent, it delivers amplification power of 1400 W RMS.

All the inputs and controls are grouped together on the preamp panel.

The connection panel features:

- Input, Output and Control section
- Power supply section

CAUTION!



- Protect the unit from moisture.
- Do not attempt to open the amplifier.
- In the event of malfunction, immediately turn off the power, disconnect the unit from the mains and contact an authorised service centre.

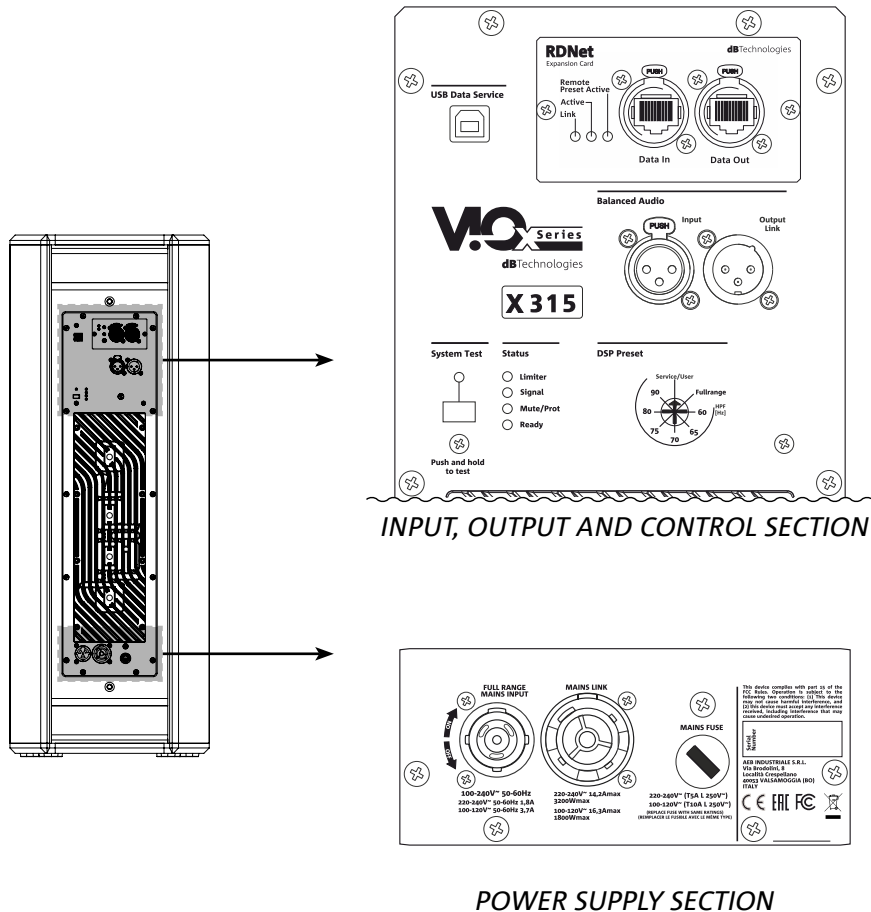

INPUT, OUTPUT AND CONTROL SECTION

1. USB SERVICE DATA

Using this standard type B USB port, you can update the product's firmware using a PC and USB BURNER MANAGER. For further information, refer to the [“DOWNLOADS”](#) section of the <http://www.dbtechnologies.com> website and the [“UPDATING THE FIRMWARE”](#) chapter.

2. RDnet NETWORK CONNECTION INPUT AND LINKING, RDnet STATUS LEDs

Section compatible with network cables fitted with etherCON/RJ45 connectors. In particular:

- “Data In” is used to connect the network signal from a device such as RDNet Control 2 or Control 8, or from the Data Out port of another RDNet device
- “Data Out” is used to link the network to other devices in a daisy-chain configuration.

The LEDs indicate the network (RDNet) operating status of the monitor.

In particular:

- Link illuminates to indicate that the RDNet network is active and has recognised the device
- “Active” flashes to indicate the presence of data traffic
- “Remote Preset Active” warns that all local controls on the amplifier panel are bypassed by the RDNet remote control or by a “User” memory, which can be loaded by pressing the “User” button

3. AUDIO INPUT AND LINKING (“Balanced audio”)

Input and output compatible with balanced XLR cables.

In particular:

- “Input” is used to connect the audio signal from an audio device;
- “Output Link” is used to link the signal to other speakers in a daisy-chain configuration.

4. DSP Preset

Turning this control selects the high pass filter cut-off frequency from the following values: 60, 65, 70, 75, 80, 90 Hz. In the Fullrange position, the high-pass filter has no effect. The Service/User position is used for the firmware update status or to recall a USER setting (see the [AURORA Net manual](#)). See also the [UPDATING THE FIRMWARE](#) section.





5. SYSTEM TEST:

Carries out a test using a sweep signal (generated by the amplifier) to check that the acoustic components of the speaker are in good working condition. This test should not be considered exhaustive, but just a first troubleshooting check. For more reliable results, be sure to test under the best possible conditions, without obstructing the front of the speaker, and with the speaker free of any covers in front of the grille.

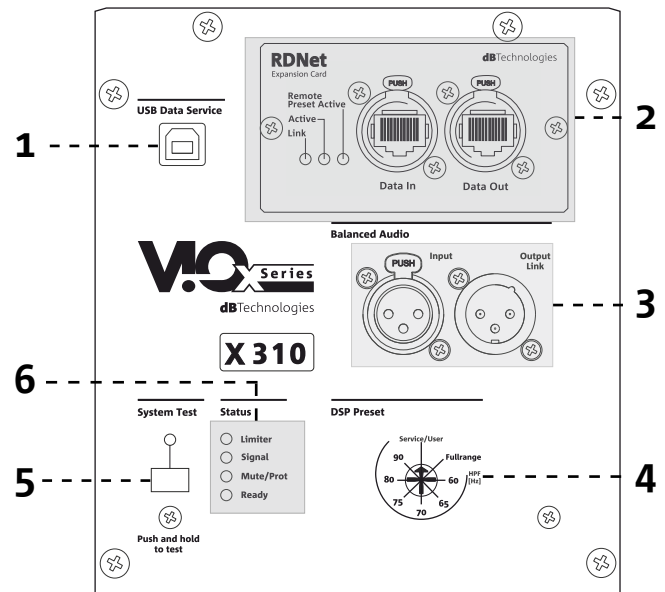
6. STATUS LED Main

The LEDs provide an immediate indication of the speaker status, in accordance with the logic summarised on the next page:



	Limiter 	Signal 	Status 	On 
Power up	OFF	OFF	STEADILY LIT FOR A FEW SECONDS	OFF
Use	COMPRESSION LIMITER STATUS	SIGNAL OUTPUT STATUS	OFF	STEADILY LIT
Partial malfunction	ACTIVE	ACTIVE	CYCLIC FLASHING	STEADILY LIT
Total malfunction	CYCLIC FLASHING	OFF	STEADILY LIT	OFF

POWER SUPPLY SECTION

7. “MAINS INPUT” POWER SUPPLY CONNECTOR

Compatible with powerCON TRUE1® connectors. Full-range power supply.

8. “MAINS LINK” POWER SUPPLY LINK

Compatible with powerCON TRUE1® connectors to link the power supply to other modules. To find out how many modules can be connected in a linked system, refer to the “[CONNECTIONS](#)” section in this manual.

9. MAINS FUSE

Mains fuse holder.

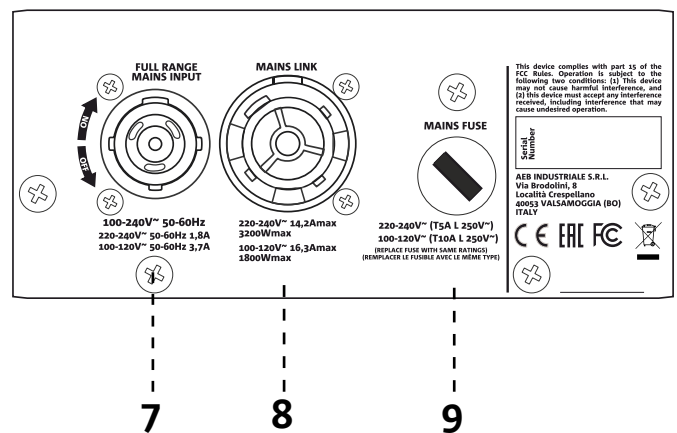

CAUTION!

The system comes with a fuse already fitted for operation in the 220-240 V range. If you need to operate it in the 100-120V range:



1. Disconnect all connections, including the power supply.
2. Wait for 5 minutes.
3. Replace the fuse with the one supplied in the package for the 100-120V range.
4. Only use the power cable provided.

CAUTION!



- Only use the power cable provided or other dBTechnologies power cables.
- The USB SERVICE DATA connection is to be used exclusively for updating the product’s firmware; do not connect any other USB device to the unit to avoid the risk of damage and malfunction.
- Do not use the monitor for a prolonged period with the limiter LED steadily lit or flashing as this indicates operation under stress with excessive distortion.

2. FIRST POWER-ON

PACKAGE CONTENTS

On opening the VIO X315 speaker package, check that no items are missing. The package contains:

- power cable with powerCON® TRUE1 connector
- VIO X315 loudspeaker
- quick start manual and warranty documentation

USE

CONNECTING AND LINKING THE POWER SUPPLY

On the VIO X315, you can link the power supply from the first speaker to the next, up to a total of 8 (7+1) in countries with a 220–240Vac mains supply, and up to 5 (4+1) in countries with a 100–120Vac mains supply.

To supply power, simply connect the power cable provided to the MAINS INPUT on the first speaker and connect a second cable with suitable connectors (optional) from the MAINS LINK output to the MAINS INPUT of the next speaker. Repeat the connection to supply up to the maximum permissible current specified on the MAINS LINK connector of the first speaker.

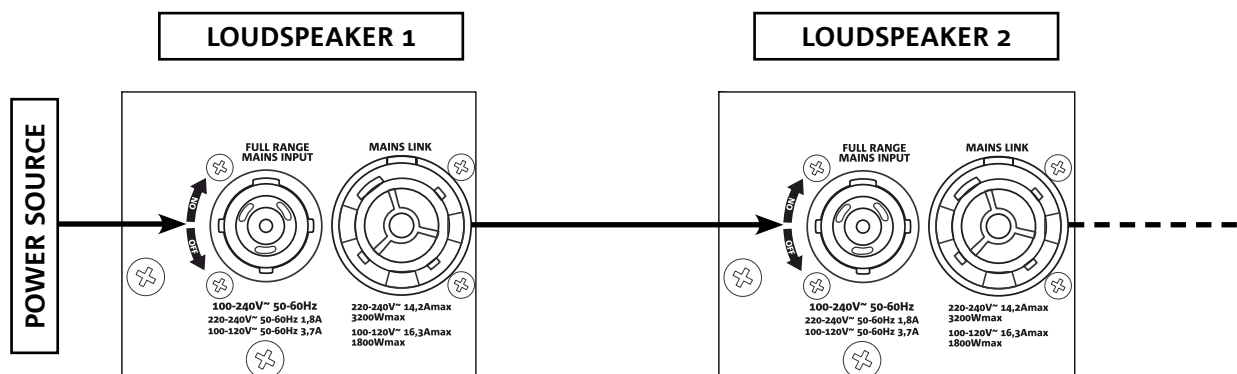

CONNECTING AND LINKING THE AUDIO SIGNAL

When connecting the system audio signal, connect the sound source to the “INPUT” of the first speaker first of all. Then connect a balanced XLR cable from the “OUTPUT LINK” of the first monitor to the “INPUT” of the second, and so on.

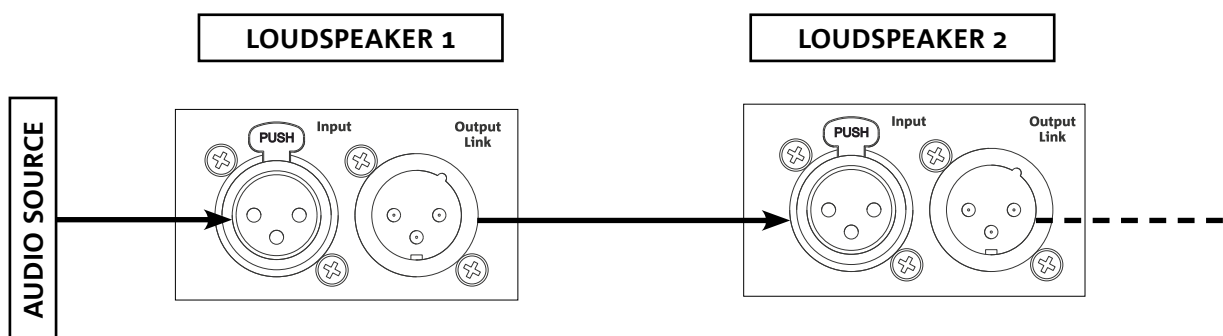

CONNECTING AND LINKING THE RDNET SIGNAL

To enable remote control, connect the Data Input of the first speaker to the hardware interface (RDNet Control 2 or RDNet Control 8) using cables fitted with etherCON connectors. Then connect the Data Output of the first speaker to the Data Input of the second, and so on. Power up the speakers and make a “GoOnline” request in the AURORA NET software; the “Link” LEDs will confirm that they are connected. The “Active” LEDs will start flashing to indicate that there is data traffic.

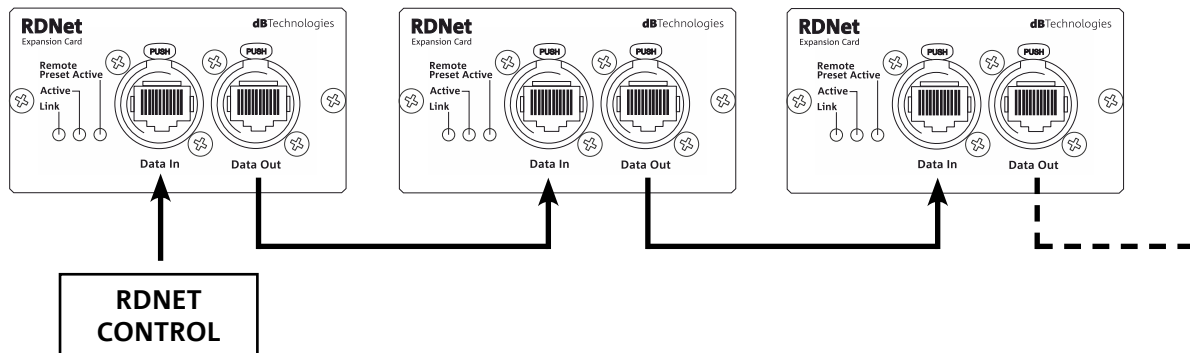

3. REMOTE CONTROL

The AURORA NET software lets you manage several parameters of the VIO X315 speaker in real time. In detail:

- Monitor the input and output signals
- View if there is audio compression on the output signal and acoustic components
- Attenuate the input signal
- MUTE the driver, midrange and woofer separately
- SOLO the driver, midrange and woofer separately
- Monitor the temperature of the amplifier
- Select the high pass filter cut-off frequency
- Save settings as presets for subsequent remote recall
- Equalise the speaker
- Add delay

MONITORING PRESET GROUP LOAD/SAVE LOG INCLINOMETER

1.1.1 VIO X315

ACQUSTIC INFO

ATTENUATION: 0.0 dB
HPF: 45 Hz
TILT: 0 °

AMPLIFIERS INFO (FW: UNKNOWN)

AMP
TEMP: 0 °C
PSU TEMP: 0 °C
PSU FREQ: 0 Hz

MUTE SOLO TEST IDENTIFY

LF MF HF OUT

MONITORING PRESET GROUP LOAD/SAVE LOG INCLINOMETER

1.1.1 VIO X315

HPF: 45 Hz
ATT: 0.0 dB

MUTE SOLO TEST IDENTIFY

MONITORING PRESET GROUP LOAD/SAVE LOG INCLINOMETER

1.1.1 VIO X315

GROUP	GAIN	FILTERS	DELAY
TOTALS	0	0	0.00

MUTE SOLO TEST IDENTIFY

MONITORING PRESET GROUP LOAD/SAVE LOG INCLINOMETER

1.1.1 VIO X315

USER PRESET: STORE RESET

MUTE SOLO TEST IDENTIFY

4. EXAMPLES OF INSTALLATION

CAUTION!



- Only expert personnel may use the product and its accessories!
- To prevent hazards to people, animals and/or objects, make sure that the installation is stable and secure.
- Comply with the safety regulations and laws in force in the country in which you use the product.
- For safe use, periodically check that all parts are in good working condition before use.
- Only authorised personnel may carry out design, calculations, installation, testing and maintenance of professional flown or stacked audio systems.
- AEB Industriale shall not be liable for improper installation carried out without adequate safety measures.
- Never hang the subwoofer from the handles on the sides! Always use brackets and accessories approved by the manufacturer
- If the speaker is to be used outdoors, we recommend that the system is securely anchored to prevent movement due to wind or atmospheric agents.

This section illustrates some installation examples. Also consult the instructions for the accessories, as well as any prescriptions reported on the product labels.

INSTALLATION ON A SUBWOOFER

The VIO X315 loudspeaker can be installed on a subwoofer using a 35mm diameter pole. The recommended configuration involves two subwoofers; in this case the maximum permissible height of the speaker base is 165 cm from the floor.

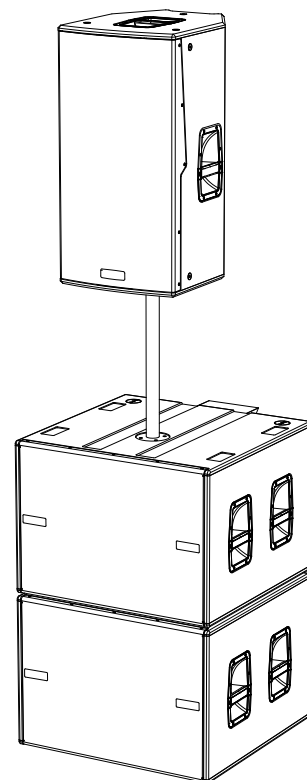

INSTALLATION SUSPENDED FROM EYEBOLTS

The speaker can also be suspended using eyebolts. The positioning is shown in the figure. The rear eyebolt can be used to adjust the tilt angle (MAX 45°).

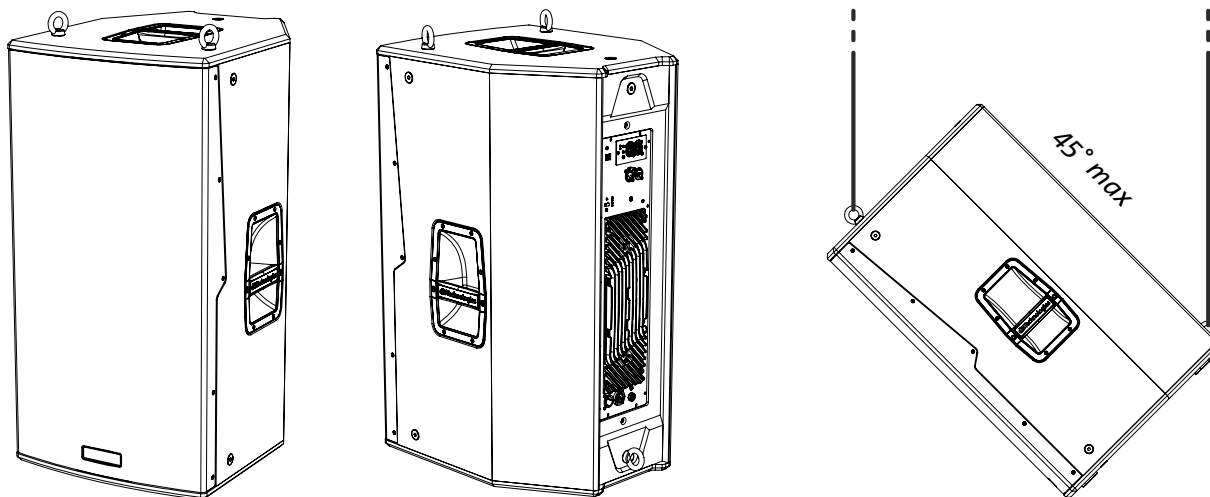

CAUTION!

- Screw in the eyebolts until the mating surface of the eyebolt is flush with the surface of the speaker to be lifted.
- When lifting the eyebolts, always pull longitudinally, never sideways.

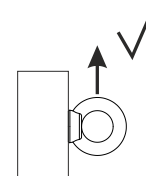
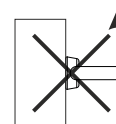
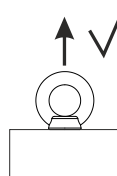
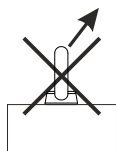
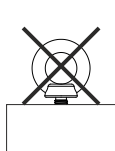
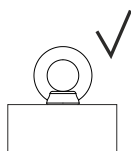

5. UPDATING THE FIRMWARE

It is very important to keep the product firmware updated to ensure full functionality. Periodically check the “[DOWNLOADS](#)” section of the <http://www.dbtechnologies.com> website.

USB Data Service



1. Download and install the USB BURNER MANAGER onto your computer from the “[SOFTWARE & CONTROLLER](#)” section.
2. Download the .zip file of the latest firmware for your product from the “[DOWNLOADS](#)” section.
3. Connect the product to the PC using a USB cable (not supplied) with the correct connector type (see this detail in the “[AMPLIFIER AND CONTROL SECTION FEATURES](#)” chapter)
4. Select “Open File” at the top right of the USB BURNER MANAGER screen.
5. Select the previously downloaded firmware file.
6. Follow the instructions shown on the screen.
7. Click “UPDATE”.

You can also update the product firmware from the Firmware Update section of the AURORA NET software.

6. TROUBLESHOOTING

The speaker does not power up:

1. Check that the system is connected to a working power supply.
2. Check that the power cable with the powerCON® TRUE1 connector is plugged in correctly.
3. If the problem persists, contact an authorised service centre.

The monitor turns on but does not produce any sound:

1. Check that the audio signal inputs are connected correctly, preferably using cables with Neutrik® connectors.
2. Check that the cables used are not damaged.
3. Check that the mixer or audio source is on and clearly shows an output signal.

The sound from the monitor is distorted:

1. With the system powered on, first adjust the volume of the audio source. If the source LIMITER LED is on, the signal may already be distorted before it reaches the speaker.
2. Check that the connection cables are not damaged. If they are, replace them (a damaged cable may cause signal loss or alteration).
3. Check the preset EQ saved on the Service/User button that alters the frequency response of the output signal.

7. TECHNICAL SPECIFICATIONS

GENERAL

Type:	3-way active speaker
-------	----------------------

ACOUSTIC DATA

Frequency response [-6 dB]:	37 - 18000 Hz
Max SPL (@ 1m):	137 dB
HF-MF exit:	1.4"
HF-MF Voice Coil:	4" - 2.5"
Crossover frequency:	550 Hz (LF-MF) - 4 kHz (MF-HF) 24 dB/oct
Coverage (HxV):	90° x 50° (5° tilted down)
LF:	15" neo
LF Voice Coil:	4"

AMPLIFIER

Type:	Digipro G4
Amplification class:	Class D
Peak power:	2800 W
RMS power:	1400 W
Power supply:	Full range PFC
Cooling method:	Passive convection

PROCESSOR

Internal processing:	DSP 32 bit
A/D D/A converter:	24 bit / 96 kHz
Limiter:	Dual Active Peak, RMS, Thermal

USER INTERFACE

Presets:	Full range, HPF (60, 65, 70, 75, 80, 90 Hz), Service/User
Controls:	Rotary encoder (Preset), 4 System LED, 3 RDNet LED

INPUTS AND OUTPUTS

Audio inputs:	XLR
Audio outputs:	XLR Link OUT
USB (firmware update):	type B USB

POWER SUPPLY SPECIFICATIONS (POWER CONSUMPTION / INSTALLATION)

Power consumption at 1/8 power in medium use conditions (*):	1.5 A @115V AC 0.8 A @230V AC
Power consumption at 1/3 power in heavy use conditions	3.7 A @115V AC 1.8 A @230V AC
Power consumption with speaker on but no signal (idle):	0.28 A @115 V AC 0.25 A @ 230 V AC
Inrush current:	31.7 A
Total permissible current and power in a linked system:	16.3 A - 1800 W (100-120V) 14.2 A - 3200 W (220-240V)

*** NOTE FOR THE INSTALLER:** Values refer to 1/8 power under normal operating conditions (music program with rare or no clipping). For any configuration type, we recommend considering them to be the minimum values for dimensioning.

**** NOTE FOR THE INSTALLER:** Values refer to 1/3 power under heavy operating conditions (music program with frequent clipping and limiting). We recommend dimensioning in accordance with these values for professional installations and tours.

DIMENSIONS

Material:	Coated plywood cabinet with polyurea finish
Grille:	Painted metal / CNC machined
Flown mounting:	with M10 eyebolts
Handles:	Integrated
Pole mounting:	D36 mm
Width:	420 mm (16.5 inch.)
Height:	820 mm (32.3 inch.)
Depth:	520 mm (20.5 inch.)
Weight:	39.5 kg (87.1 lbs.)

Product features, specifications and appearance are subject to change without prior notice. dBTechnologies reserves the right to make changes or improvements in design or manufacturing without any obligation to change or improve previously manufactured products.



A.E.B. Industriale Srl
Via Brodolini, 8
Località Crespellano
40053 VALSAMOGGIA
BOLOGNA (ITALIA)

Tel +39 051 969870
Fax +39 051 969725

www.dbtechnologies.com
info@dbtechnologies-aeb.com

INHALTSVERZEICHNIS

1. GENERAL INFORMATION	36
WILLKOMMEN!	36
KURZBESCHREIBUNG.....	36
HINWEISE FÜR DEN BENUTZER	36
MECHANISCHE UND AKUSTISCHE EIGENSCHAFTEN	37
<i>ABMESSUNGEN UND GEWICHT</i>	37
<i>ZUBEHÖR</i>	37
<i>ABSTRAHLWINKEL</i>	38
<i>MECHANIK</i>	38
EIGENSCHAFTEN DES VERSTÄRKER- UND STEUERBEREICHS	39
<i>EINGANGS-, AUSGANGS- UND STEUERBEREICH</i>	40
<i>STROMVERSORGUNGSTEIL</i>	41
2. ERSTE INBETRIEBNAHME	42
LIEFERUMFANG.....	42
BETRIEB	42
<i>ANSCHLUSS UND WEITERLEITUNG DER STROMVERSORGUNG</i>	42
<i>ANSCHLUSS UND WEITERLEITUNG DES AUDIOSIGNALS</i>	42
<i>ANSCHLUSS UND WEITERLEITUNG DES RDNET-SIGNALS</i>	43
3. FERNSTEUERUNG	43
4. INSTALLATIONSBEISPIELE	45
INSTALLATION AUF SUBWOOFER.....	45
INSTALLATION MIT RINGSCHRAUBEN	46
5. FIRMWAREAKTUALISIERUNG.....	47
6. FEHLERBEHEBUNG	47
7. TECHNISCHE DATEN.....	48
<i>ALLGEMEINES</i>	48
<i>AKUSTISCHE DATEN</i>	48
<i>VERSTÄRKER</i>	48
<i>PROZESSOR</i>	48
<i>BENUTZEROBERFLÄCHE</i>	48
<i>EIN- UND AUSGÄNGE</i>	48
<i>STROMSPEZIFIKATIONEN (AUFNAHME/INSTALLATION)</i>	49
<i>ABMESSUNGEN</i>	49

1. ALLGEMEINE HINWEISE

WILLKOMMEN!

Danke, dass Sie ein Produkt erworben haben, das von dBTechnologies in Italien entworfen und entwickelt wurde! Dieser professionelle Lautsprecher ist das Ergebnis langjähriger Erfahrung und Innovation im Bereich der Soundsysteme. Er bietet fortschrittliche Lösungen in Sachen Akustik und Elektronik sowie im Hinblick auf die Materialauswahl.

KURZBESCHREIBUNG

VIO X315 ist ein äußerst vielseitiger Dreiwege-Aktiv-Punktquellenlautsprecher. Es kann entweder auf einem Pfosten installiert oder mithilfe von Schraubösen aufgehängt werden; die Griffe ermöglichen einen äußerst einfachen Transport.

Für die tiefen Frequenzen ist der 15" Woofer (V.C. 4") zuständig, während der MF-HF-Koaxialtreiber derselbe ist, der auch beim VIO L1610 Line-Array-System verwendet wird; diese Komponenten garantieren eine äußerst detail- und originalgetreue Wiedergabe über das gesamte hörbare Spektrum und insbesondere im kritischsten Teil, dem mittleren Frequenzbereich.

Die Hauptfeatures von VIO X315 sind:

- einfache und schnelle Installation
- einfacher Transport
- vielseitiges Einsatzspektrum
- eingebaute Endstufe neuer Konzeption
- hohe Schallleistung

HINWEISE FÜR DEN BENUTZER

Für die optimale Nutzung Ihres VIO X315 Lautsprechers raten wir Ihnen:

- die in der Packung enthaltene Quick Start-Anleitung sowie diese Bedienungsanleitung vollständig zu lesen und sie über die gesamte Lebensdauer des Produktes aufzubewahren
- das Produkt auf der Website <http://www.dbtechnologies.com> unter „[SUPPORT](#)“ zu registrieren
- die neueste Firmware von der Website <http://www.dbtechnologies.com> unter „[DOWNLOADS](#)“ (siehe Kapitel „[FIRMWAREAKTUALISIERUNG](#)“) herunterzuladen und zu installieren
- den Kaufbeleg und die GARANTIE aufzubewahren (Benutzerhandbuch, „Abschnitt 2“).

MECHANISCHE UND AKUSTISCHE EIGENSCHAFTEN

ABMESSUNGEN UND GEWICHT

Der Lautsprecher VIO X315 zeichnet sich durch optimiertes Gewicht und kompakte Abmessungen aus. Das Gewicht beträgt 39,5 kg und die Abmessungen betragen:

420 mm (B) x 820 (H) x 520 mm (T)

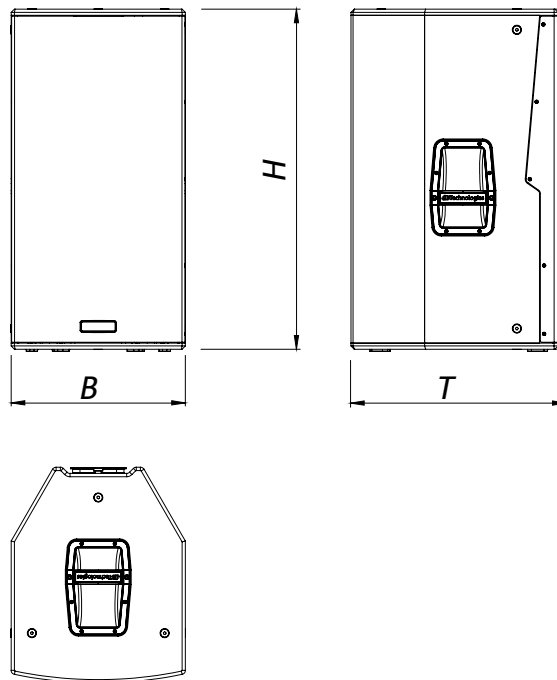

ZUBEHÖR

Für den Transport und die schnelle und sichere Montage von VIO X315 ist folgendes Zubehör vorgesehen:

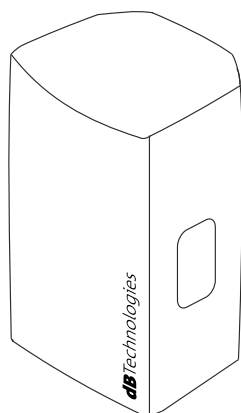

TC-VIOX315
Transportabdeckung



RC-X3
Regenschutz für die
Endstufensektion.

ABSTRAHLWINKEL

Wie in der Abbildung gezeigt hat der Lautsprecher VIO X315 eine Abstrahlung von horizontal 90° (H) und vertikal 50° mit dem um 5° nach unten geneigten Schalltrichte.

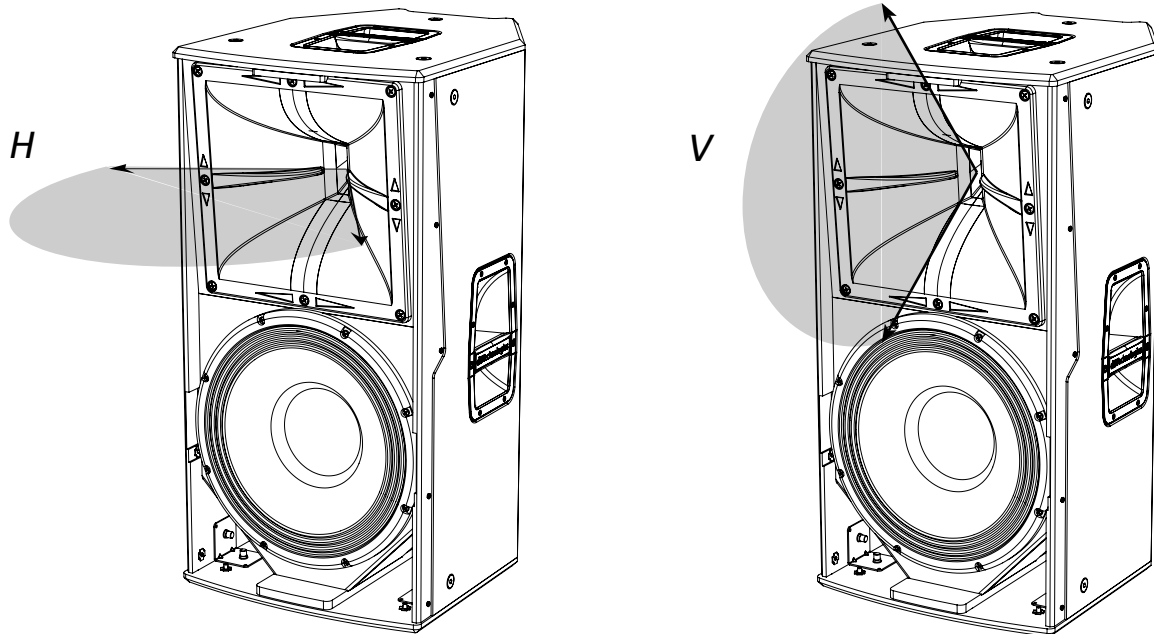

MECHANIK

Für den einfachen Transport verfügen beide Modelle über drei Griffe (A), zwei auf der Seite und einen auf der Oberseite. Die Ergonomie und die schnelle Montage (hängend oder gestapelt) des Lautsprechers werden durch:

- 12 Befestigungspunkte zum Heben mit Ringschrauben(B)
- die Vorrüstung für die Ständermontage (C) garantiert

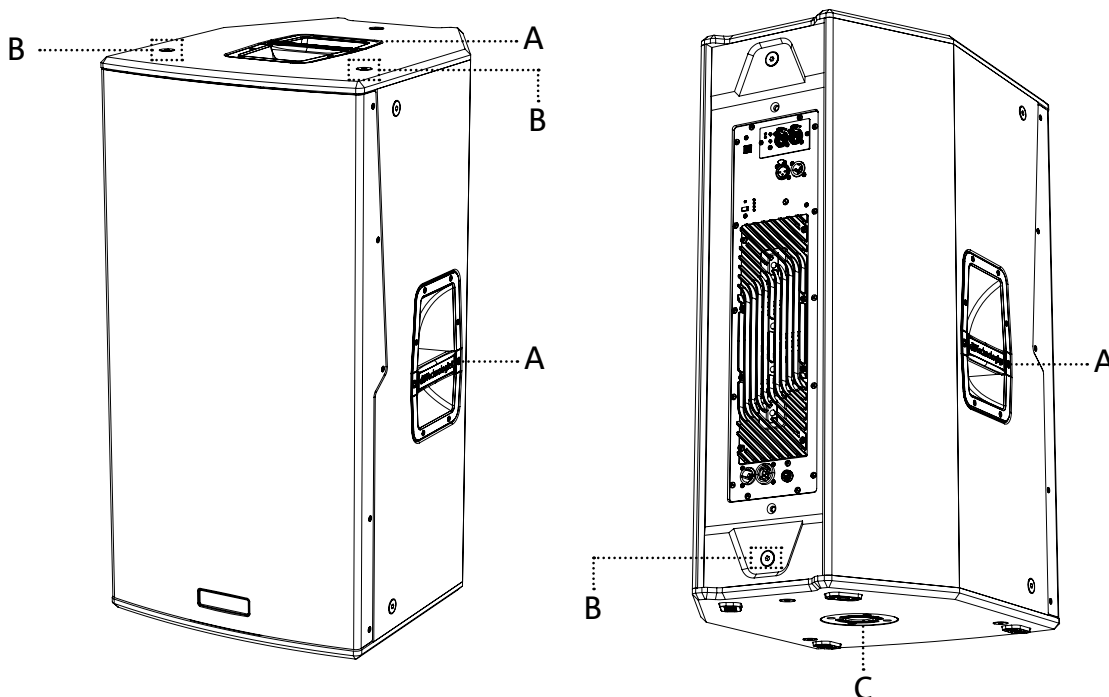

EIGENSCHAFTEN DES VERSTÄRKER- UND STEUERBEREICHS

Der Digitalverstärker neuer Generation Digipro G4® der Klasse D ist das Herzstück des Lautsprechers VIO X315. Der Verstärker ist extrem leise und hat 1400 W RMS Leistung. Alle Eingänge und Bedienelemente befinden sich auf dem Bedienfeld des Vorverstärkers.

Das Bedienfeld mit den Anschlüssen ist gekennzeichnet durch:

- Eingang-, Ausgangs- und Steuerbereich
- Stromversorgungsenteil

ACHTUNG!



- Das Modul vor Feuchtigkeit schützen.
- Keinesfalls versuchen, den Verstärker eigenmächtig zu öffnen.
- Bei Funktionsstörungen sofort die Stromversorgung unterbrechen, das Modul vom Netz trennen und eine autorisierte Servicestelle kontaktieren.

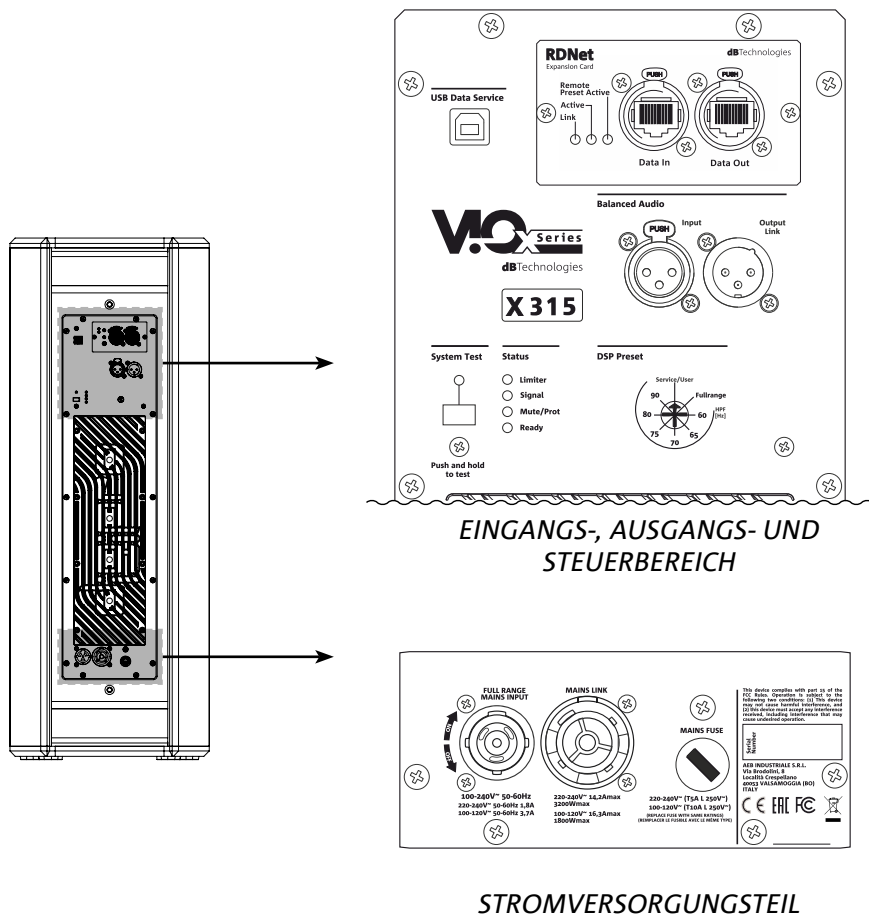

EINGANGS-, AUSGANGS- UND STEUERBEREICH

1. USB SERVICE DATA

Durch diesen USB-Anschluss Typ B kann die Firmware des Produkts über PC und USB BURNER MANAGER aktualisiert werden. Weitere Informationen finden sie auf der Website <http://www.dbtechnologies.com> unter „[DOWNLOADS](#)“ und im Kapitel „[FIRMWAREAKTUALISIERUNG](#)“.

2. EINGANG UND WEITERLEITUNG DES RDNet NETZWERKANSCHLUSSES, RDNet-Kontroll-LED

Mit Netzkabeln mit etherCON RJ45-Steckverbindern kompatibler Bereich. Insbesondere:

- wird „Data In“ für den Anschluss des Netzwerksignals von einem Gerät des Typs RDNet Control 2 oder Control 8 oder vom Data Out-Anschluss eines anderen RDNet Gerätes verwendet
- wird „Data Out“ für die Weiterleitung des Netzwerks an andere Geräte in Daisy-Chain-Konfiguration verwendet

Die LEDs weisen auf den Netzwerkbetrieb (RDNet) des Moduls hin. Insbesondere:

- weist die erleuchtete LED „Link“ darauf hin, dass das RDNet-Netzwerks aktiv ist und das Gerät erkannt hat
- weist die blinkende LED „Active“ auf den ablaufenden Datenverkehr hin
- „Remote Preset Active“ weist darauf hin, dass alle lokalen Steuerungen auf dem Verstärker-Bedienfeld durch die RDNet-Fernsteuerung deaktiviert werden oder durch einen „User“ Speicher, den der Bediener über die Taste „User“ aufrufen kann

3. EINGANG UND AUDIO-WEITERLEITUNG (“Balanced audio”)

Mit symmetrischen XLR-Kabeln kompatibler Ein- und Ausgang.

Insbesondere:

- wird „Input“ für den Anschluss des Audiosignals von einem Audiogerät verwendet
- wird „Output Link“ für die Weiterleitung des Signals an andere Lautsprecher in Daisy-Chain-Konfiguration verwendet.

4. DSP Preset

Durch Drehen dieses Reglers kann die Grenzfrequenz des Hochpassfilters auf folgende Werte geändert werden: 60, 65, 70, 75, 80, 90 Hz. In der Fullrange Position hat der Hochpassfilter keine Auswirkung; die Position Service/ User wird für den Aktualisierungsstatus der Firmware oder zum Aufruf einer USER-Einstellung verwendet ([siehe Anleitung von AURORA NET](#)). Es wird auch auf den Abschnitt [FIRMWAREAKTUALISIERUNG](#) verwiesen.

5. SYSTEM TEST:

Führt einen Test mit Sweep-Signal durch (das Signal wird vom Verstärker erzeugt), um die Funktionstüchtigkeit der akustischen Komponenten des Lautsprechers zu überprüfen. Dieser Test ist nicht als vollständig zu betrachten, sondern nur als eine erste Kontrolle bei der Analyse eventueller Störungen. Führen Sie den Test unter den bestmöglichen Bedingungen durch, ohne die Vorderseite des Lautsprechers zu verdecken und entfernen Sie eventuelle Abdeckungen vor dem Schutzgitter des Lautsprechers, um zuverlässigere Ergebnisse zu erzielen.

6. STATUS LED Main

Die LEDs zeigen unmittelbar den Status des Lautsprechers nach der in der Übersicht auf der nächsten Seite veranschaulichten Logik an:

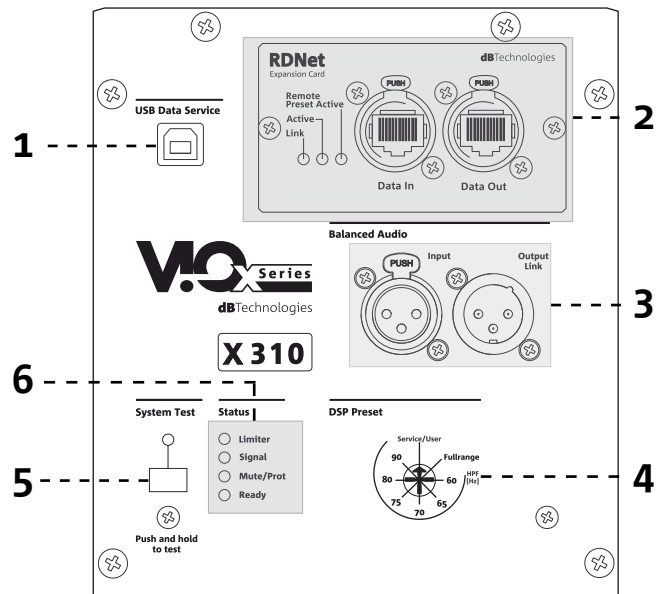

	Limitier ●	Signal ●	Status ●	On ●
Einschaltung	ERLOSCHEN	ERLOSCHEN	EINIGE SEKUNDEN ERLEUCHTET	ERLOSCHEN
Betrieb	COMPRESSION LIMITER STATUS	SIGNAL OUTPUT STATUS	ERLOSCHEN	DURCHGEHEND ERLEUCHTET
Partielle Störung	AKTIV	AKTIV	ZYKLISCHES BLINKEN	DURCHGEHEND ERLEUCHTET
Vollständige Störung	ZYKLISCHES BLINKEN	ERLOSCHEN	DURCHGEHEND ERLEUCHTET	ERLOSCHEN

STROMVERSORGUNGSTEIL

7. NETZSTECKER "MAINS INPUT"

Kompatibel mit powerCON TRUE1® Stecker. Full-Range-Versorgung.

8. WEITERLEITUNG DER STROMVERSORGUNG "MAINS LINK"

Kompatibel mit powerCON TRUE1® Stecker zur Weiterleitung der Stromversorgung an andere Module. Hinsichtlich der maximalen Anzahl von Modulen, die in einem System mit Weiterleitung angeschlossen werden können, wird auf den Abschnitt „ANSCHLÜSSE“ in dieser Anleitung verwiesen.

9. MAINS FUSE

Aufnahme für die Netzsicherung.

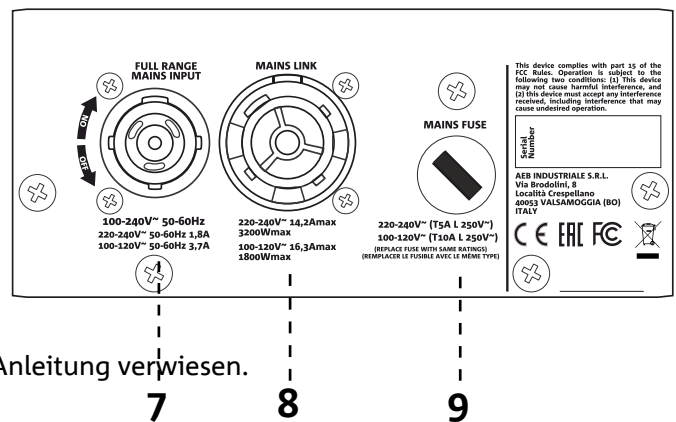

WARNUNG!

Der Lautsprecher ist mit einer vormontierten Sicherung ausgestattet, die im Spannungsbereich 220-240V einsetzbar ist. Soll jedoch im Bereich 100-120V gearbeitet werden, bitte wie folgt vorgehen:

1. Alle Anschlüsse einschließlich der Stromversorgung vom Netz nehmen.
2. 5 Minuten warten.
3. Die Sicherung durch die in der Verpackung mitgelieferte für den Bereich 100-120V ersetzen.
4. Nur das mitgelieferte Stromkabel verwenden.

ACHTUNG!

- Nur das mitgelieferte Stromkabel oder dBTechnologies Stromkabel verwenden.
- Der Anschluss USB SERVICE DATA darf nur für die Firmwareaktualisierung des Produkts verwendet werden. Kein USB-Gerät an das Gerät anschließen, um Schäden oder Betriebsstörungen zu vermeiden.
- Den Lautsprecher nicht über längere Zeit mit erleuchteter oder blinkender LED Limiter einsetzen, da dies auf einen stark beanspruchten Betrieb im Verzerrungszustand hinweist.

2. ERSTE INBETRIEBNAHME

LIEFERUMFANG

Beim Öffnen der Verpackung prüfen, ob der Lieferumfang des Lautsprechers VIO X315 vollständig ist. Die Packung enthält:

- Lautsprecher VIO X315
- Netzkabel mit powerCON® TRUE1-Stecker
- Quick Start Anleitung und Garantieunterlagen

BETRIEB

ANSCHLUSS UND WEITERLEITUNG DER STROMVERSORGUNG

Bei VIO X315 kann die Stromversorgung vom ersten Lautsprecher an den nächsten und bis an maximal 8 (7+1) Lautsprecher in Ländern mit 220-240Vac Spannung und bis an 5 (4+1) Lautsprecher in Ländern mit 100-120Vac Spannung weitergeleitet werden.

Für die Stromversorgung reicht es aus, das im Lieferumfang enthaltene Stromkabel an den Eingang MAINS INPUT des ersten Lautsprechers und ein zweites Kabel mit passenden (optionalen) Steckern zwischen dem Ausgang MAINS LINK und dem Eingang MAINS INPUT des nächsten Lautsprechers anzuschließen. Diese Schaltung kann bis zum Erreichen des maximal zulässigen Stroms lt. Angabe am Stecker MAINS LINK des ersten Lautsprechers wiederholt werden.

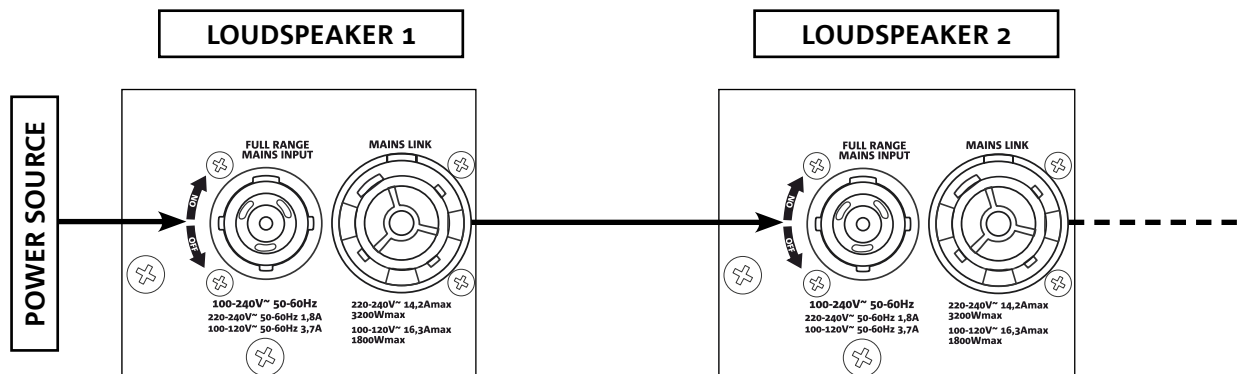

ANSCHLUSS UND WEITERLEITUNG DES AUDIOSIGNALS

Für den Anschluss des Audiosignals des Systems zunächst die Audioquelle an den Eingang „INPUT“ des ersten Lautsprechers anschließen.

Mit einem symmetrischen Kabel XLR dann den Ausgang „OUTPUT LINK“ des ersten Lautsprechers an den Eingang „INPUT“ des zweiten Lautsprechers usw. anschließen.

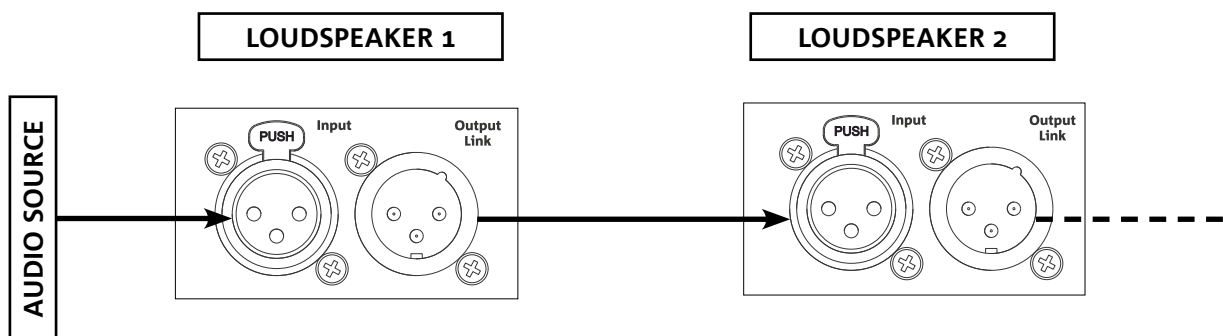

ANSCHLUSS UND WEITERLEITUNG DES RDNET-SIGNALS

Zur Fernsteuerung den Dateneingang des ersten Lautsprechers über Kabel mit etherCON Steckern an den Hardware-Controller (RDNet Control 2 oder RDNet Control 8) anschließen. Daraufhin den Datenausgang des ersten Lautsprechers an den Dateneingang des zweiten anschließen usw. Nach Einschalten der Lautsprecher und nach der „GoOnline“ Anfrage über die Software AURORA NET zeigen die LEDs „Link“ die erfolgte Verbindung an. Die LEDs „Active“ blinken bei ablaufendem Datenverkehr auf.

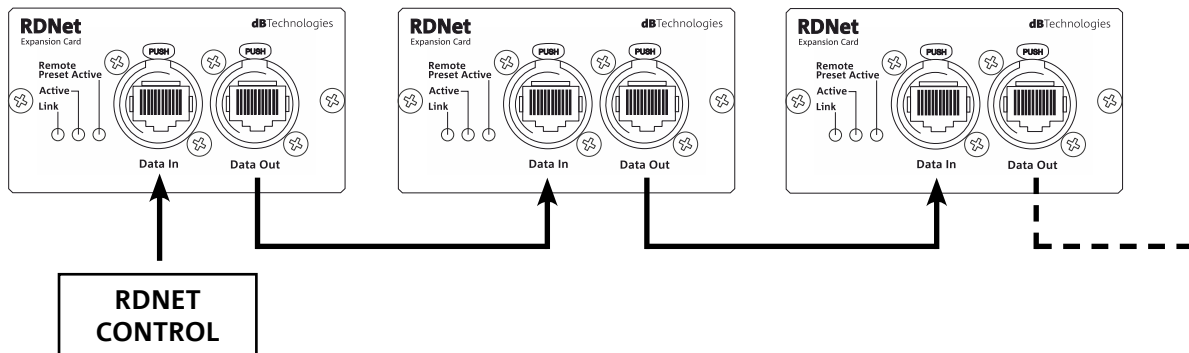

3. FERNSTEUERUNG

Anhand der Software AURORA NET können verschiedene Parameter des Lautsprechers VIO X315 in Echtzeit gesteuert werden.

Im Einzelnen:

- Überwachung des ein- und ausgehenden Signals
- Anzeige der gegebenenfalls verwendeten Audio-Kompression am Ausgangssignal und an den akustischen Komponenten
- Dämpfung des Eingangssignals
- Separate MUTE-Schaltung für Treiber, Midrange und Tieftöner
- Separates Abhören von Treiber, Midrange und Tieftöner im SOLO-Modus
- Temperaturüberwachung des Verstärkers
- Änderung der Grenzfrequenz des Hochpassfilters
- Speichern und Fernabruf der Voreinstellungen
- Entzerren des Lautsprechers
- Hinzufügen des Delay

MONITORING PRESET GROUP LOAD/SAVE LOG INCLINOMETER

1.1.1 VIO X315

ACQUSTIC INFO

ATTENUATION: 0.0 dB
 HPF: 45 Hz
 TILT: 0 °

AMPLIFIERS INFO (FW: UNKNOWN)

AMP
 TEMP: 0 °C
 PSU TEMP: 0 °C
 PSU FREQ: 0 Hz

MUTE SOLO TEST IDENTIFY

LF MF HF OUT

0 0 0 0
 -20 -20 -20 -20
 -20 -20 -20 -20
 -40 -40 -40 -40
 -∞ -∞ -∞ -∞

M M M
 S S S

MONITORING PRESET GROUP LOAD/SAVE LOG INCLINOMETER

1.1.1 VIO X315

HPF: 45 Hz
 ATT: 0.0 dB

MUTE SOLO TEST IDENTIFY

MONITORING PRESET GROUP LOAD/SAVE LOG INCLINOMETER

1.1.1 VIO X315

GROUP	GAIN	FILTERS	DELAY
TOTALS	0	0	0.00

MUTE SOLO TEST IDENTIFY

MONITORING PRESET GROUP LOAD/SAVE LOG INCLINOMETER

1.1.1 VIO X315

USER PRESET: STORE RESET

MUTE SOLO TEST IDENTIFY

4. INSTALLATIONSBEISPIELE

ACHTUNG!



- Das Produkt und das Zubehör dürfen nur von erfahrenem Personal verwendet werden!
- Sicherstellen, dass die Anlage stabil und sicher aufgestellt ist, um Gefahrensituationen für Personen, Tiere und/oder Gegenstände zu vermeiden.
- Der Benutzer ist verpflichtet, die in dem Land, in dem das Produkt verwendet wird, geltenden Sicherheitsvorschriften und -gesetze zu befolgen.
- Für den sicheren Gebrauch regelmäßig die Funktionstüchtigkeit aller Komponenten und deren Unversehrtheit vor der Verwendung überprüfen.
- Planung, Berechnungen, Installation, Prüfung und Wartung von professionellen, hängenden oder gestapelten Audiosystemen haben ausschließlich durch Fachpersonal zu erfolgen.
- AEB Industriale haftet nicht für unsachgemäße Installationen, die nicht den Sicherheitsanforderungen entsprechen.
- Den Lautsprecher auf keinen Fall an den seitlichen Griffen aufhängen, sondern dazu die von der Firma zugelassenen Halterungen und Zubehörteile verwenden
- Beim Einsatz in Freien sollte das System stets befestigt werden, um Schwingungen durch Windstöße oder Witterungseinflüsse zu vermeiden

In diesem Abschnitt werden Installationsbeispiele veranschaulicht. Als Bezug dienen ebenfalls die Anweisungen des Zubehörs sowie die Hinweise auf den Etiketten der Produkte.

INSTALLATION AUF SUBWOOFER

Ein Lautsprecher VIO X315 kann auf einem Subwoofer montiert werden mit einem Ständer mit 35 mm Durchmesser; die empfohlene Konfiguration sieht die Verwendung von zwei Subwoofern vor und ; in diesem Fall beträgt die maximal zulässige Höhe zwischen Lautsprecherbasis und Boden 165 cm.

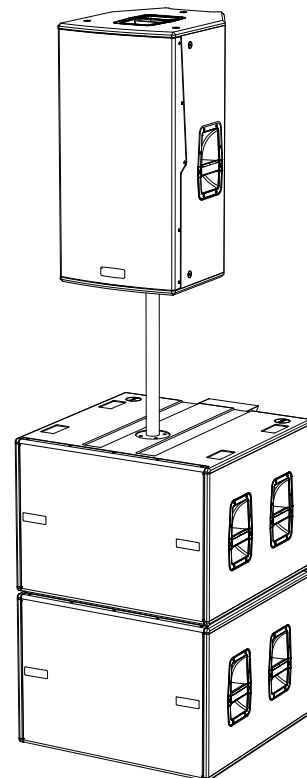

INSTALLATION MIT RINGSCHRAUBEN

Die Lautsprecher können mit Eyebolts (Ringschrauben) installiert werden. Die Anbringung ist in den Abbildungen unten dargestellt, die hintere Ringschraube ermöglicht die endgültige Winkeleinstellung (MAX 45°).

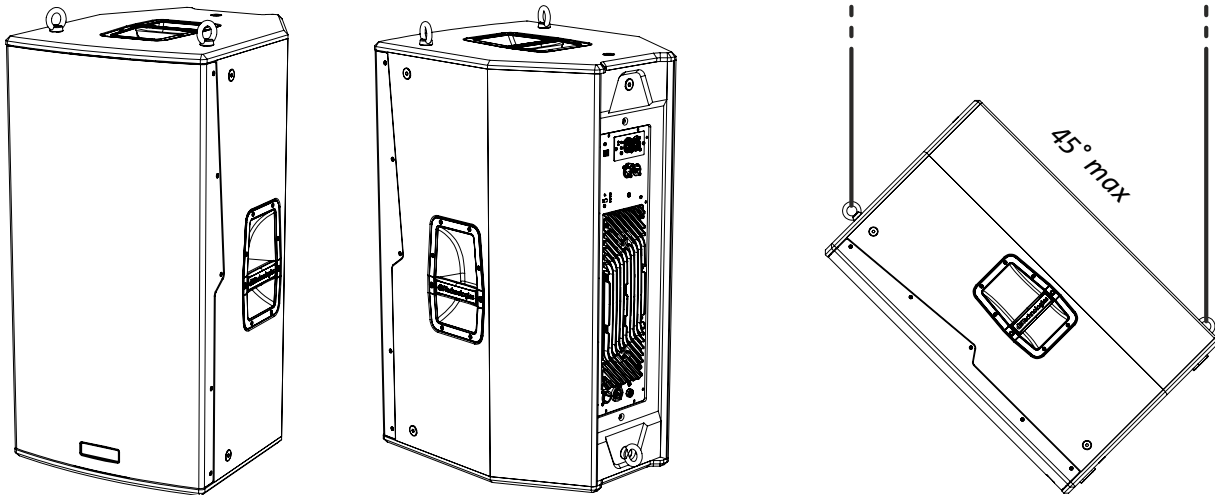

ACHTUNG!

- Die Ringschrauben anschrauben, bis deren Auflagefläche an der Oberfläche des anzuhebenden Lautsprechers anliegt
- Die Ringschrauben immer mit Längszug anheben, niemals mit Schrägzug

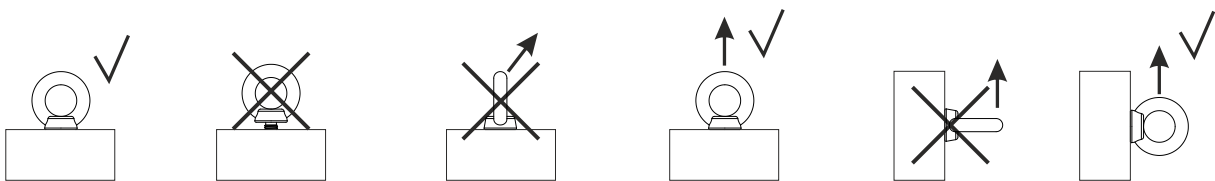

5. FIRMWAREAKTUALISIERUNG

Um die volle Funktionsfähigkeit des Systems zu gewährleisten, sollte die Firmware des Produktes auf dem neuesten Stand sein. In regelmäßigen Zeitabständen auf der Seite <http://www.dbtechnologies.com> unter „[DOWNLOADS](#)“ nach Aktualisierungen suchen.

USB Data Service



1. Download und Installation von USB BURNER MANAGER im Bereich „[SOFTWARE & CONTROLLER](#)“ auf dem eigenen Computer.
2. Download der .zip-Datei mit der neuesten Firmware für das betreffende Produkt im Bereich „[DOWNLOADS](#)“.
3. Anschluss des Produktes an den PC über ein (nicht im Lieferumfang enthaltenes) USB-Kabel des richtigen Typs (Details hierzu finden sich im Kapitel [EIGENSCHAFTEN DES VERSTÄRKER- UND STEUERBEREICHES](#))
4. Oben rechts auf dem Bildschirm USB BURNER MANAGER „Datei öffnen“ auswählen.
5. Auswahl der zuvor heruntergeladenen Firmware-Datei.
6. Dann den auf dem Bildschirm gezeigten Anweisungen folgen.
7. Auf „UPDATE“ klicken.

Die Firmwareaktualisierung des Produkts kann auch mit der Software AURORA NET im Bereich Firmware Update ausgeführt werden.

6. FEHLERBEHEBUNG

Der Lautsprecher lässt sich nicht einschalten:

1. Überprüfen, ob das Gerät korrekt mit der Stromversorgung verbunden ist.
2. Überprüfen, ob das Stromkabel mit powerCON® TRUE1-Stecker korrekt eingesteckt ist.
3. Bei Fortbestehen des Problems den Kundendienst verständigen.

Der Lautsprecher lässt sich zwar einschalten, gibt aber keinen Klang wieder:

1. Überprüfen, ob die Eingangsanschlüsse des Audiosignals korrekt ausgeführt wurden, hierzu vorzugsweise Kabel mit Neutrik®-Steckern verwenden.
2. Überprüfen, ob die verwendeten Kabel beschädigt sind.
3. Überprüfen, ob der Mixer oder die Audioquelle eingeschaltet ist und eindeutig das Vorhandensein eines Ausgangssignals anzeigt.

Der aus dem Lautsprecher kommende Klang ist verzerrt:

1. Bei eingeschalteter Anlage als erstes die Lautstärke der Audioquelle einstellen. Ist die LED LIMITER der Audioquelle erleuchtet, könnte das Signal bereits verzerrt im Lautsprecher eingehen.
2. Überprüfen, ob die eingesetzten Kabel Beschädigungen aufweisen; ist dies der Fall, sind diese zu ersetzen (ein beschädigtes Kabel kann zu Signalverlust oder -Veränderung führen).
3. Die Einstellungen der an der Taste Service/User gespeicherten Voreinstellung überprüfen, die sich auf den Frequenzgang am Ausgang auswirkt.

7. TECHNISCHE DATEN

ALLGEMEINES

Typologie:	Aktiver 3-Wege-Lautsprecher
------------	-----------------------------

AKUSTISCHE DATEN

Frequenzgang [-6 dB]:	37 - 18000 Hz
Max SPL (@ 1m):	137 dB
HF-MF exit:	1.4"
HF-MF Schwingspule:	4" - 2.5"
Übergangsfrequenz:	550 Hz (LF-MF) - 4 kHz (MF-HF) 24 dB/oct
Abdeckung (HxV):	90° x 50° (5° tilted down)
LF:	15" neo
LF Schwingspule:	4"

VERSTÄRKER

Typologie:	Digipro G4
Verstärkerklasse:	Classe D
Spitzenleistung:	2800 W
RMS-Leistung:	1400 W
Stromversorgung:	Full range PFC
Kühlsystem:	Passive Konvektionskühlung

PROZESSOR

Interner processing:	DSP 32 bit
A/D D/A-Wandler:	24 bit / 96 kHz
Limiter:	Dual Active Peak, RMS, Temperatur

BENUTZEROBERFLÄCHE

Presets:	Full range, HPF (60, 65, 70, 75, 80, 90 Hz), Service/User
Bedienelemente:	Rotary encoder (Preset), 4 System LED, 3 RDNet LED

EIN- UND AUSGÄNGE

Audioeingänge:	XLR
Audio-Ausgänge:	XLR Link OUT
USB (Firmwareaktualisierung):	USB Typ B

STROMSPEZIFIKATIONEN (AUFNAHME/INSTALLATION)

Aufnahme bei 1/8 der Leistung unter durchschnittlichen Einsatzbedingungen (*):	1.5A @115V AC 0.8A @230V AC
Aufnahme bei 1/3 der Leistung unter schweren Einsatzbedingungen (**):	3.7A @115V AC 1.8A @230V AC
Aufnahme bei eingeschaltetem Lautsprecher ohne Signal (idle):	0.28A @115 V AC 0.25A @ 230 V AC
Inrush-Strom:	31.7 A
Zulässige Stromwerte und Gesamtleistungen in einem weitergeleiteten System:	16.3A - 1800 W (100-120V) 14.2A - 3200 W (220-240V)

*** HINWEIS FÜR DEN INSTALLATEUR:**Die genannten Werte beziehen sich auf 1/8 der Leistung unter durchschnittlichen Einsatzbedingungen (Musikprogramm mit seltenem bzw. ohne Clipping). Für jeden Konfigurationstyp wird empfohlen, die minimalen Abmessungen zu beachten.

**** HINWEIS FÜR DEN INSTALLATEUR:** Die Werte beziehen sich auf 1/3 der Leistung unter schweren Einsatzbedingungen (Musikprogramm mit häufigem Clipping und Ansprechen des Limiters). Bei professionellen Installationen und Touren ist eine Wahl der Abmessungen nach diesen Werten empfehlenswert.

ABMESSUNGEN

Material:	Mehrschichtholz mit PUR-Beschichtung
Schutzgitter:	Lackiertes Metall/CNC-Verarbeitung
Flown-Montage:	mit Ringschrauben M10
Griffe:	Integriert
Ständermontage:	D36 mm
Breite:	420 mm (16.5 inch.)
Höhe:	820 mm (32.3 inch.)
Tiefe:	520 mm (20.5 inch.)
Gewicht:	39.5 kg (87.1 lbs.)

Die Eigenschaften, spezifischen Daten und Optik des Produktes können ohne vorherige Ankündigung Änderungen unterworfen sein. dBTechnologies behält sich das Recht vor, Änderungen und Verbesserungen an Design und der Verarbeitung vorzunehmen, ohne dabei dazu verpflichtet zu sein, auch zuvor realisierte Produkte zu verändern und zu verbessern.



A.E.B. Industriale Srl
Via Brodolini, 8
Località Crespellano
40053 VALSAMOGGIA
BOLOGNA (ITALIA)

Tel +39 051 969870
Fax +39 051 969725

www.dbtechnologies.com
info@dbtechnologies-aeb.com

TABLE DES MATIÈRES

1. INFORMATIONS GÉNÉRALES	51
BIENVENUE !	51
INTRODUCTION	51
REPÈRES POUR L'UTILISATEUR	51
CARACTÉRISTIQUES MÉCANIQUES ET ACOUSTIQUES.....	52
<i>DIMENSIONS ET POIDS</i>	52
<i>ACCESSOIRES</i>	52
<i>COUVERTURE SONORE</i>	53
<i>MÉCANIQUE</i>	53
CARACTÉRISTIQUES DE LA SECTION D'AMPLIFICATION ET DE COMMANDE	54
<i>SECTION ENTRÉE, SORTIE ET COMMANDE</i>	55
<i>SECTION D'ALIMENTATION</i>	56
2. PREMIER ALLUMAGE	57
CONTENU DE L'EMBALLAGE.....	57
UTILISATION	57
<i>BRANCHEMENT ET RELANCE DE L'ALIMENTATION</i>	57
<i>BRANCHEMENT ET RELANCE DU SIGNAL AUDIO</i>	57
<i>BRANCHEMENT ET RELANCE DU SIGNAL RDNET</i>	58
3. COMMANDE À DISTANCE	58
4. EXEMPLES D'INSTALLATION	60
INSTALLATION SUR SUBWOOFER	60
INSTALLATION SUSPENDUE PAR ANNEAUX DE SUSPENSION M10	61
5. MISE À JOUR DU MICROLOGICIEL	62
6. DÉPANNAGE.....	62
7. SPÉCIFICATIONS TECHNIQUES.....	63
<i>GÉNÉRALES</i>	63
<i>DONNÉES ACOUSTIQUES</i>	63
<i>AMPLIFICATEUR</i>	63
<i>PROCESSEUR</i>	63
<i>INTERFACE UTILISATEUR</i>	63
<i>ENTRÉES ET SORTIES</i>	63
<i>SPÉCIFICATIONS D'ALIMENTATION (CONSOMMATION/INSTALLATION)</i>	64
<i>DIMENSIONS</i>	64

1. INFORMATIONS GÉNÉRALES

BIENVENUE !

Merci d'avoir acheté un produit étudié et développé en Italie par dBTechnologies ! Cette enceinte professionnelle s'appuie sur de nombreuses années d'expérience et d'innovation dans le domaine du son et sur des solutions acoustiques et électroniques d'avant-garde avec une recherche poussée sur les matériaux.

INTRODUCTION

Le VIO X315 est un haut-parleur actif à trois voies, à source ponctuelle, d'une grande polyvalence. Il est possible de l'installer sur un poteau ou de le suspendre à l'aide d'anneaux de levage ; les poignées permettent de le transporter avec une extrême simplicité.

Les basses fréquences sont confiées au woofer de 15" (V.C.4"), tandis que le driver coaxial MF-HF est le même que celui utilisé sur le système VIO L1610 line array ; ces composants garantissent une reproduction extrêmement détaillée et fidèle sur l'ensemble du spectre audible et en particulier dans la partie la plus critique, la gamme des fréquences moyennes.

Les principales caractéristiques du VIO X315 sont les suivantes:

- installation simple et rapide
- facilité de transport
- grande polyvalence
- amplificateur interne de nouvelle conception
- grande puissance sonore

REPÈRES POUR L'UTILISATEUR

Pour utiliser au mieux l'enceinte VIO X315 il est recommandé de :

- Lire entièrement le guide rapide qui se trouve dans l'emballage ainsi que ce manuel d'utilisation et le conserver soigneusement pendant toute la durée de vie de l'appareil.
- Enregistrer l'appareil sur le site <http://www.dbtechnologies.com> dans la section « [SUPPORT](#) ».
- Télécharger et installer la dernière version du micrologiciel sur le site <http://www.dbtechnologies.com> dans la section « [DOWNLOADS](#) » (voir chapitre [MISE À JOUR DU MICROLOGICIEL](#)).
- conserver la preuve d'achat et la GARANTIE (Manuel d'utilisation Section 2).

CARACTÉRISTIQUES MÉCANIQUES ET ACOUSTIQUES

DIMENSIONS ET POIDS

L'enceinte VIO X315 a été conçue avec une attention particulière pour optimiser le poids et l'encombrement. Le poids est de 39,5 kg et les dimensions sont les suivantes :

420 mm (W) x 820 (H) x 520 mm (D)

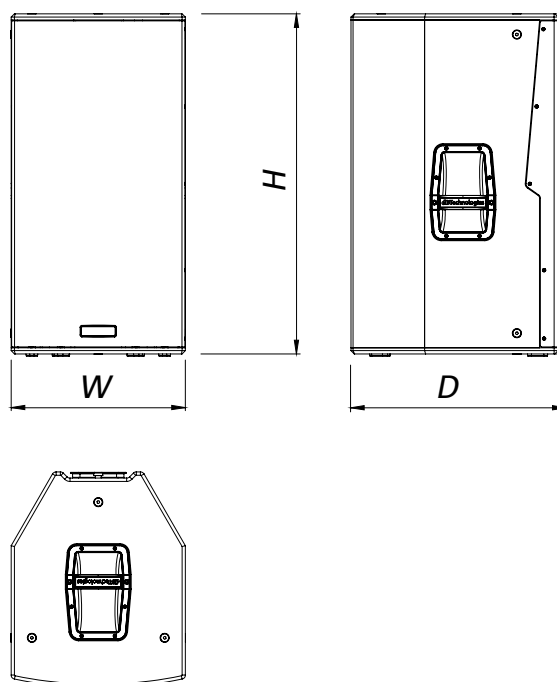

ACCESSOIRES

Les accessoires suivants permettent un montage rapide et en sécurité du VIO X315 :

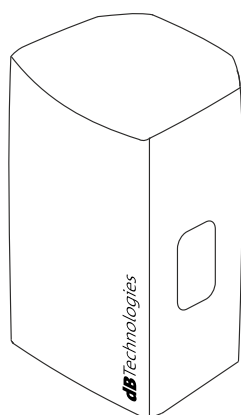

TC-VIOX315
couverture de transport



RC-X3
protection contre la pluie pour la
section de l'amplificateur.

COUVERTURE SONORE

Comme l'indique la figure, l'enceinte VIO X315 a un angle de dispersion de 90° à l'horizontale et de 50° à la verticale avec le pavillon incliné de 5° vers le bas.

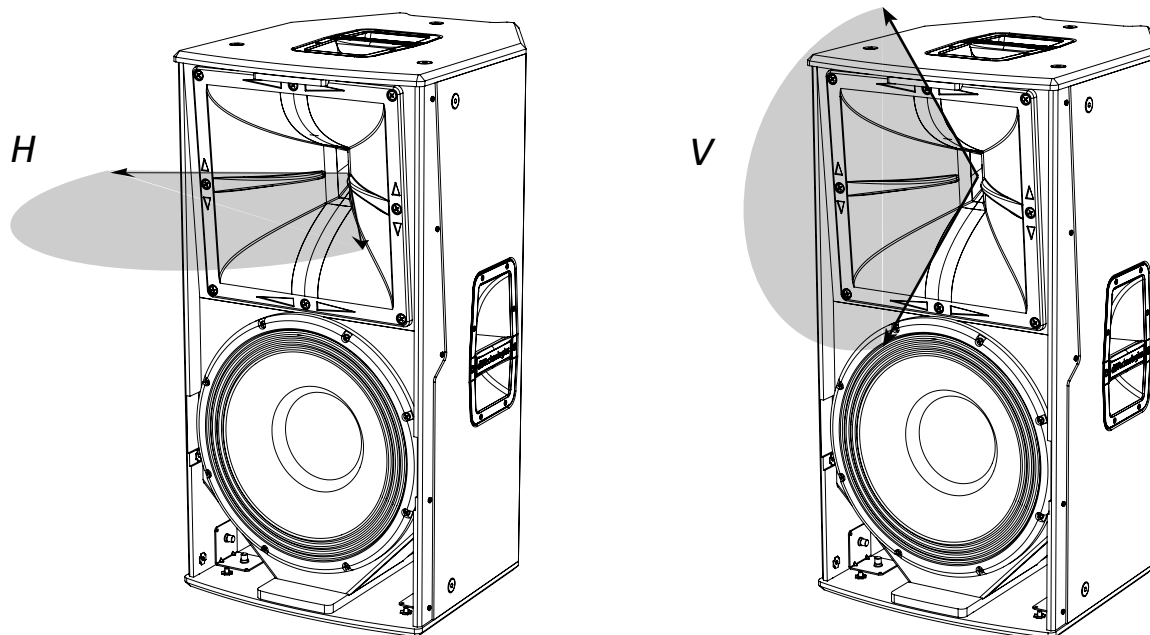

MÉCANIQUE

Pour faciliter le transport, les deux modèles sont équipés de trois poignées (A). L'ergonomie et le montage rapide (suspendu ou debout) de l'enceinte sont assurés par :

- 12 points d'accroche pour le levage à l'aide d'anneaux (B)
- la prédisposition pour le montage sur mât (C).

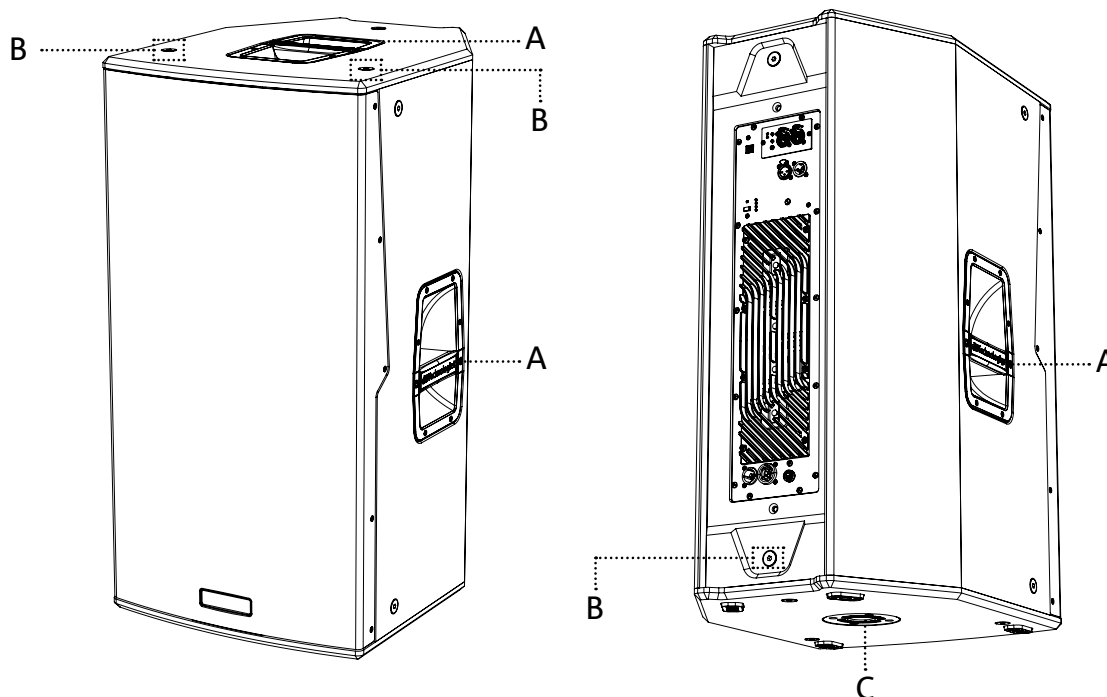

CARACTÉRISTIQUES DE LA SECTION D'AMPLIFICATION ET DE COMMANDE

L'amplificateur numérique de classe D Digipro G4® de nouvelle génération est le cœur de l'enceinte VIO X315. Totalement silencieux, il distribue une puissance d'amplification de 1400 W RMS. Les entrées et les commandes sont concentrées sur le bandeau du pré-amplificateur.

Le bandeau des connexions contient :

- Section entrée, sortie et commande
- Section d'alimentation

ATTENTION !



- Protéger le module contre l'humidité.
- Ne tenter en aucun cas d'ouvrir l'amplificateur.
- En cas de dysfonctionnement, couper immédiatement l'alimentation électrique en débranchant le module du secteur et faire appel à un réparateur agréé.

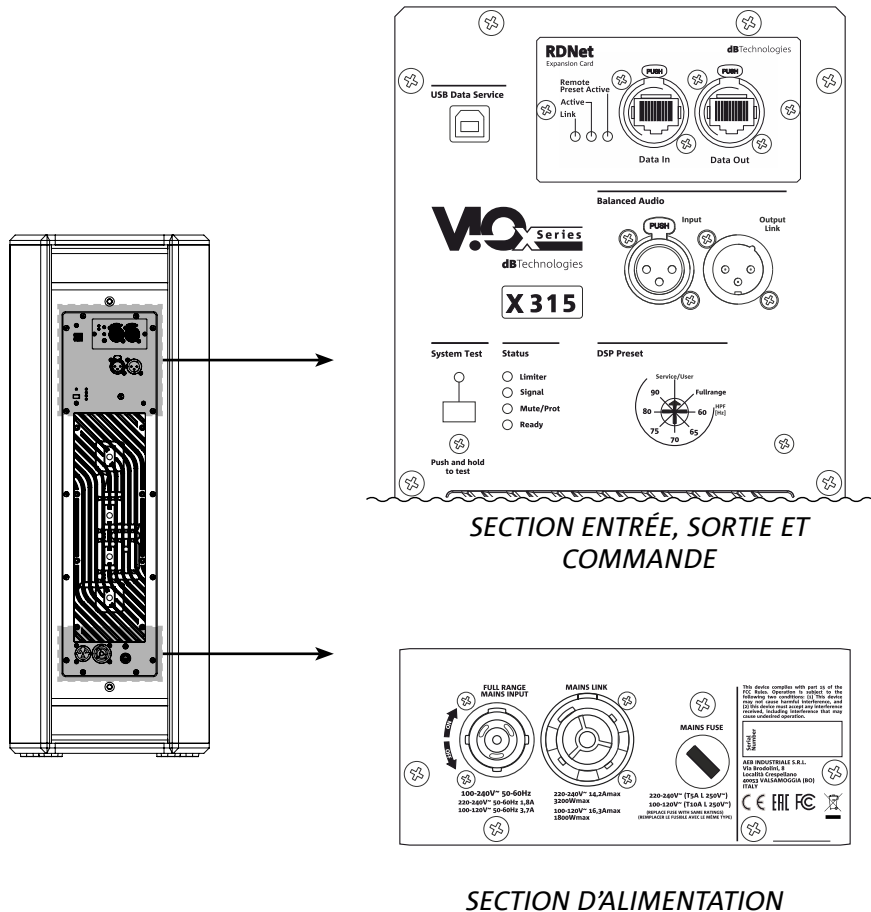

SECTION ENTRÉE, SORTIE ET COMMANDE

1. USB SERVICE DATA

Ce port USB standard de type B permet de mettre à jour le micrologiciel de l'appareil sur un PC avec USB BURNER MANAGER. Pour toute information, consulter le site <http://www.dbtechnologies.com> section « [DOWNLOADS](#) » et le chapitre « [MISE À JOUR DU LOGICIEL](#) ».

2. ENTRÉE ET RELANCE DE LA CONNEXION DE RÉSEAU RDNet, LED DE COMMANDE RDnet

Section compatible avec les câbles de réseau équipés de connecteurs type etherCON/RJ45. Notamment :

- “Data In” est utilisé pour se connecter au signal réseau d'un dispositif RDNet de type Control 2 ou Control 8 ou au port Data Out d'un autre dispositif RDNet.
- « Data Out » permet de relancer le réseau vers d'autres dispositifs en configuration daisy-chain

Les LED se réfèrent au fonctionnement en réseau (RDNet) du module.

Notamment :

- Link allumée signale que le réseau RDNet est actif et qu'il a reconnu le dispositif
- Active clignotante signale qu'un trafic de données est en cours
- Remote Preset Active avertit que les commandes locales sur le bandeau de l'amplificateur sont mises en by-pass par la commande à distance RDNet ou par une mémoire utilisateur qui peut être rappelée par la touche spéciale Utilisateur.

3. ENTRÉE ET RELANCE AUDIO (“Balanced audio”)

Entrée et sortie compatibles avec les câbles XLR symétriques.

Notamment :

- Input pour la connexion au signal audio arrivant d'un dispositif audio ;
- « Output Link » pour la relance du signal audio vers d'autres enceintes en configuration daisy-chain.

4. DSP Preset

En tournant cette commande, la fréquence de coupure du filtre passe-haut peut être modifiée dans les valeurs : 60, 65, 70, 75, 80, 90 Hz. En position Fullrange, le filtre passe-haut n'agit pas ; la position Service/User doit être utilisée pour la mise à jour du micrologiciel ou pour rappeler un réglage USER ([voir le manuel AURORA Net](#)). Voir aussi la section [MISE À JOUR DU MICROLOGICIEL](#).

5. SYSTEM TEST:

Effectue un test avec un signal de balayage pour vérifier l'intégrité des composants acoustiques de l'enceinte (le signal est généré par l'amplificateur lui-même). Ce test non exhaustif est seulement une première vérification pour l'analyse des problèmes. Veillez à effectuer le test dans les meilleures conditions possibles, sans obstruer la face avant du haut-parleur, en libérant l'enceinte de tout cache devant la grille, pour obtenir les résultats les plus fiables.

6. STATUS LED Main

Les LED donnent des indications immédiates sur l'état de l'enceinte, selon la procédure résumée dans le tableau sur la page suivante :

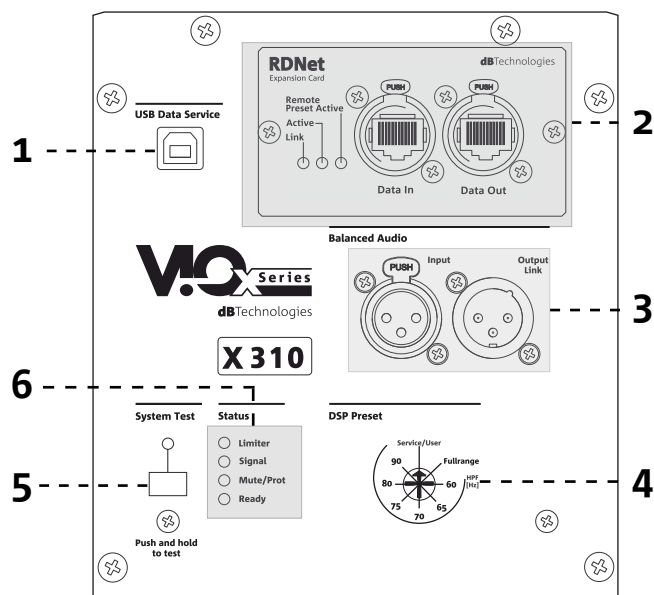

	Limitier ●	Signal ●	Status ●	On ●
Allumage	ÉTEINTE	ÉTEINTE	ALLUMÉE FIXE QUELQUES SECONDES	ÉTEINTE
Utilisation	COMPRESSION LIMITER STATUS	SIGNAL OUTPUT STATUS	ÉTEINTE	ALLUMÉE FIXE
Anomalie partielle	ACTIVE	ACTIVE	CLIGNOTANTE PAR CYCLE	ALLUMÉE FIXE
Anomalie totale	CLIGNOTANTE PAR CYCLE	ÉTEINTE	ACCESO FISSO	ÉTEINTE

SECTION D'ALIMENTATION

7. CONNECTEUR D'ALIMENTATION "MAINS INPUT"

Compatible avec un connecteur powerCON TRUE1®. Alimentation full range.

8. RELANCE D'ALIMENTATION "MAINS LINK"

Compatible avec un connecteur type powerCON TRUE1® pour la relance de l'alimentation à d'autres modules. Pour connaître le nombre maximum de modules connectés à un système relancé, consulter la section « [CONNEXIONS](#) » de ce manuel.

9. MAINS FUSE

Logement du fusible de réseau.

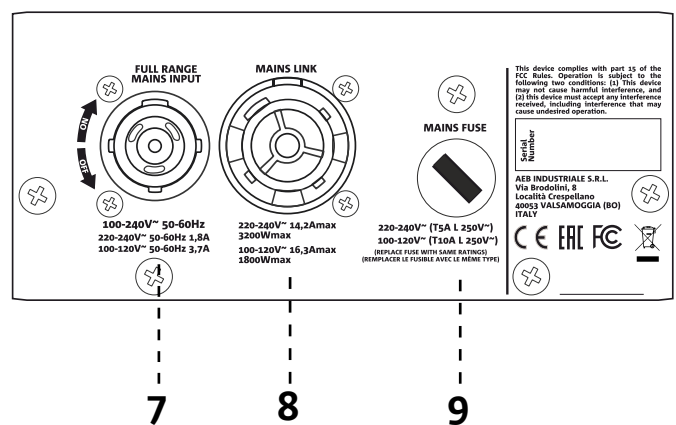

ATTENTION !

L'enceinte est livrée avec un fusible préinstallé pour la plage de fonctionnement 220-240 V. Si le système doit fonctionner dans la plage de tension 100-120 V :

1. débrancher toutes les connexions, y compris l'alimentation électrique.
2. Attendre 5 minutes.
3. Remplacer le fusible par le composant de série correspondant à la plage de tension 100-120 V.
4. Utiliser exclusivement le câble d'alimentation de série.



ATTENTION !

- Utiliser exclusivement le câble d'alimentation de série ou les câbles d'alimentation dBTechnologies.
- La connexion USB SERVICE DATA doit servir exclusivement à mettre à jour le micrologiciel de l'appareil, ne pas connecter de dispositif USB à l'appareil pour éviter tout dommage ou dysfonctionnement.
- Ne pas utiliser l'enceinte longtemps avec la led limiteur allumée ou clignotante car elle signale un stress excessif pendant les distorsions.



2. PREMIER ALLUMAGE

CONTENU DE L'EMBALLAGE

Ouvrir l'emballage de l'enceinte VIO X315 et vérifier que le contenu est complet. L'emballage contient :

- enceinte VIO X315
- un câble d'alimentation avec connecteur powerCON® TRUE1
- un guide rapide et les documents de garantie

UTILISATION

BRANCHEMENT ET RELANCE DE L'ALIMENTATION

Sur VIO X315, il est possible de relancer l'alimentation de la première enceinte à la suivante, jusqu'à 8 (7+1) appareils au total dans les pays où la tension d'alimentation est de 220-240 Vca et 5 (4+1) dans les pays où la tension d'alimentation est de 100-120 Vca.

Pour alimenter le système, il suffit de connecter le câble d'alimentation de série sur l'entrée MAINS INPUT de la première enceinte, de brancher un second câble avec les connecteurs adaptés (en option) entre la sortie MAINS LINK et l'entrée MAINS INPUT de l'enceinte suivante puis de répéter le branchement pour alimenter le TOP en permanence, au moins jusqu'à l'obtention du courant maximal admis indiqué par le connecteur MAINS LINK de la première enceinte.

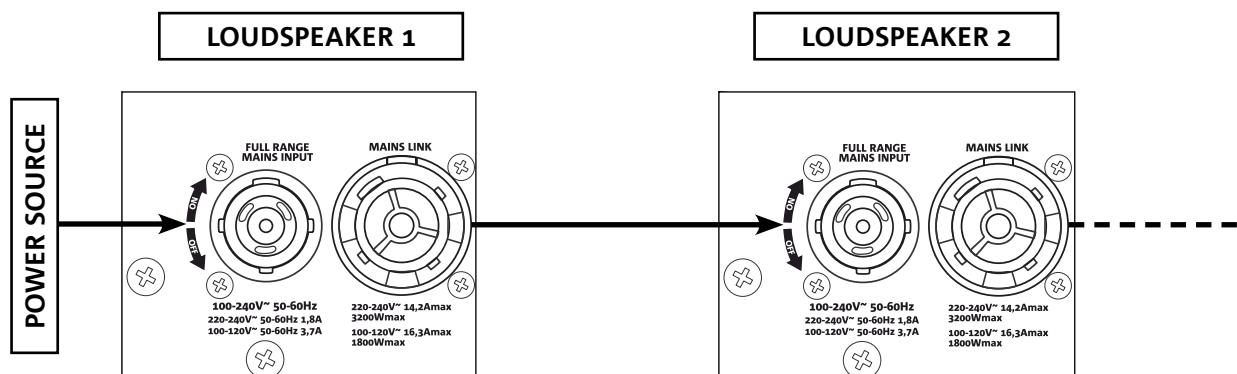

BRANCHEMENT ET RELANCE DU SIGNAL AUDIO

Pour connecter le signal audio du système, brancher d'abord la source sonore sur l'entrée INPUT de la première enceinte.

Brancher ensuite la sortie OUTPUT LINK de la première enceinte à l'entrée INPUT de la seconde avec un câble symétrique XLR., et ainsi de suite.

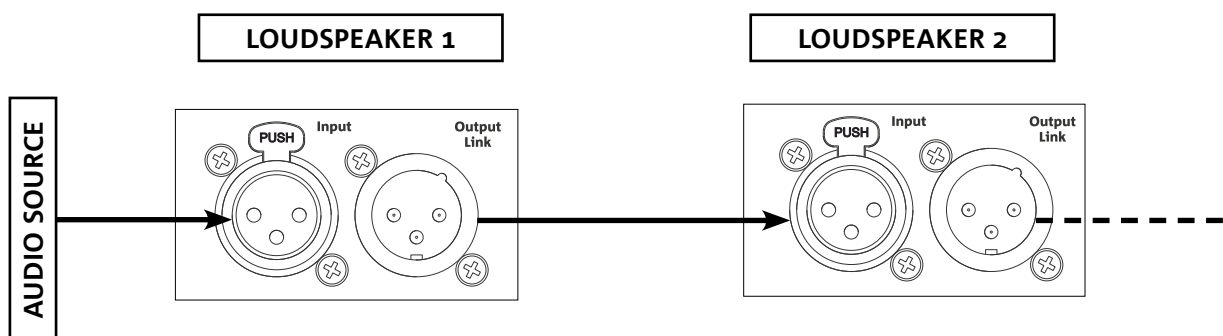

BRANCHEMENT ET RELANCE DU SIGNAL RDNET

Pour la commande à distance, relier le Data Input de la première enceinte au contrôleur hardware (RDNet Control 2 ou RDNet Control 8) avec des câbles équipés de connecteurs etherCON. Relier ensuite le Data Output de la première enceinte au Data Input du second, et ainsi de suite. Quand les enceintes sont allumées et que la commande GoOnline est activée sur le logiciel AURORA NET, les LED Link confirment la connexion. Les LED Active clignotent pour signaler un trafic de données en cours.

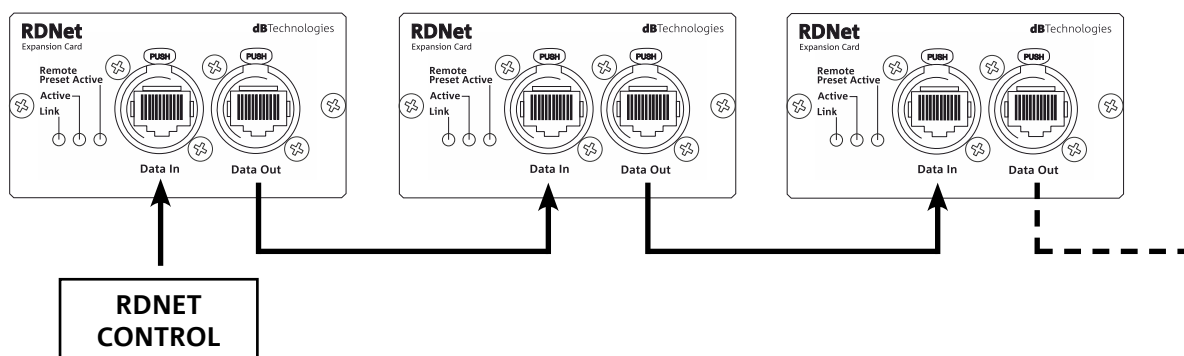

3. COMMANDE À DISTANCE

Le logiciel AURORA NET gère en temps réel plusieurs paramètres de l'enceinte VIO X315. Il s'agit des paramètres ci-dessous.

- Monitoring du signal en entrée et en sortie
- Affichage de la compression audio sur le signal de sortie et sur les composants acoustiques
- Atténuation du signal en entrée
- Réglage sur MUTE séparé du driver, midrange et du woofer
- Écoute en mode SOLO séparé du driver, midrange et du woofer
- Monitoring de la température de l'amplificateur
- Modification de la fréquence de coupure du filtre passe-haut
- Enregistrement des paramètres en pré-réglage et rappel à distance
- Égalisation du haut-parleur
- Ajout d'un delay

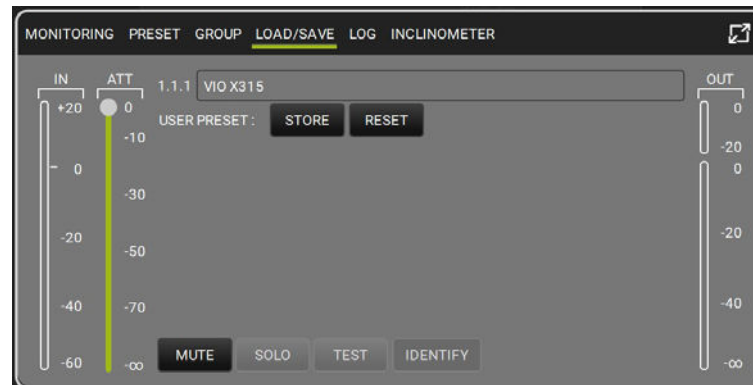
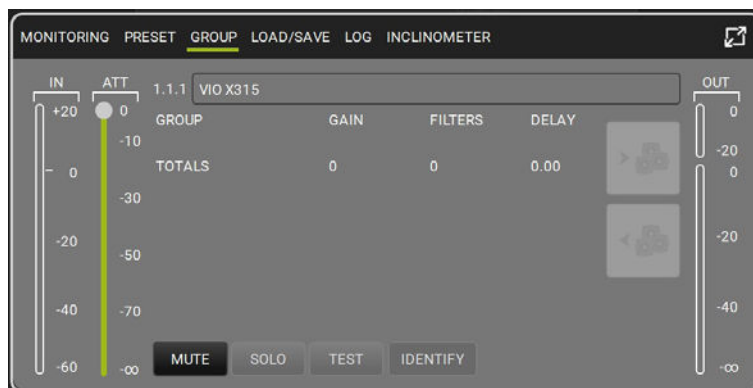
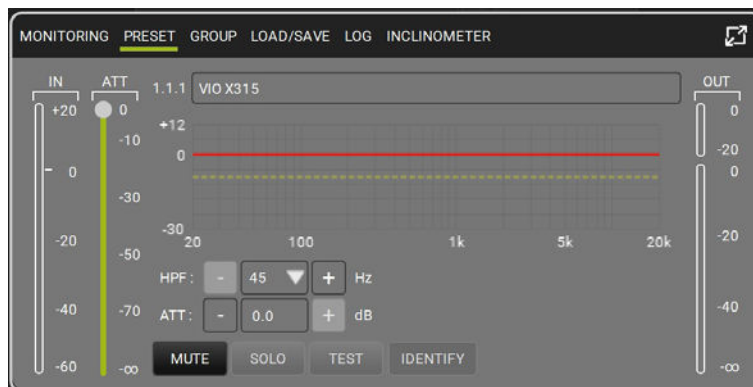
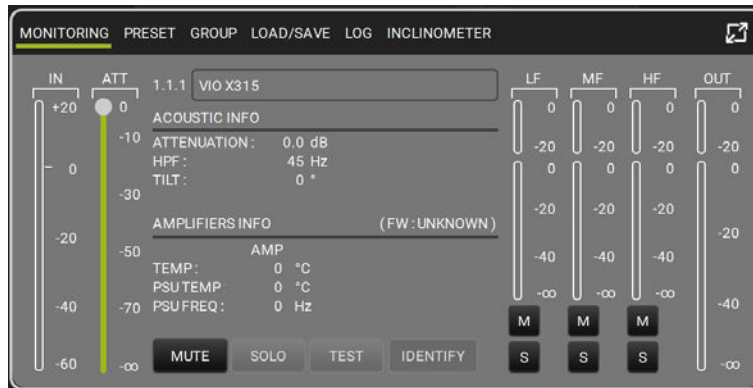

4. EXEMPLES D'INSTALLATION

ATTENTION!



- L'appareil et les accessoires doivent être utilisés uniquement par des techniciens expérimentés !
- Vérifier que l'installation est positionnée de façon stable et sûre pour prévenir tout danger pour les personnes, les animaux et les biens.
- L'utilisateur est tenu de suivre les réglementations et les lois en vigueur en matière de sécurité dans le pays d'utilisation.
- Pour une utilisation en sécurité, vérifier périodiquement le fonctionnement de toutes les pièces et leur intégrité avant la mise en service.
- N'utilisez jamais les poignées pour suspendre les enceintes.
- L'installation doit se faire sur une surface plane et sans pente, sinon une fixation de sécurité supplémentaire est obligatoire.
- AEB Industriale décline toute responsabilité concernant les installations impropres, non conformes aux conditions de sécurité.

Des exemples d'installation sont présentés dans ce paragraphe. Pour toute information complémentaire, consulter également les instructions des accessoires et les consignes qui figurent sur l'étiquette des produits.\

INSTALLATION SUR SUBWOOFER

Il est possible d'installer une enceinte VIO X315 sur un subwoofer à l'aide d'un poteau de 35 mm de diamètre; la configuration recommandée implique l'utilisation de deux subwoofer la hauteur maximale autorisée entre la base de l'enceinte et le sol est de 165cm.

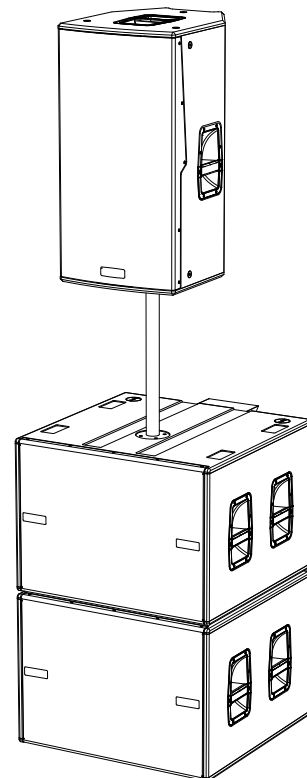

INSTALLATION SUSPENDUE PAR ANNEAUX DE SUSPENSION M10

Il est possible d'installer les diffuseurs à l'aide de boulons à œil. Le positionnement est indiqué dans les figures, le boulon à œil arrière permet d'ajuster l'angle final (MAX 45°).

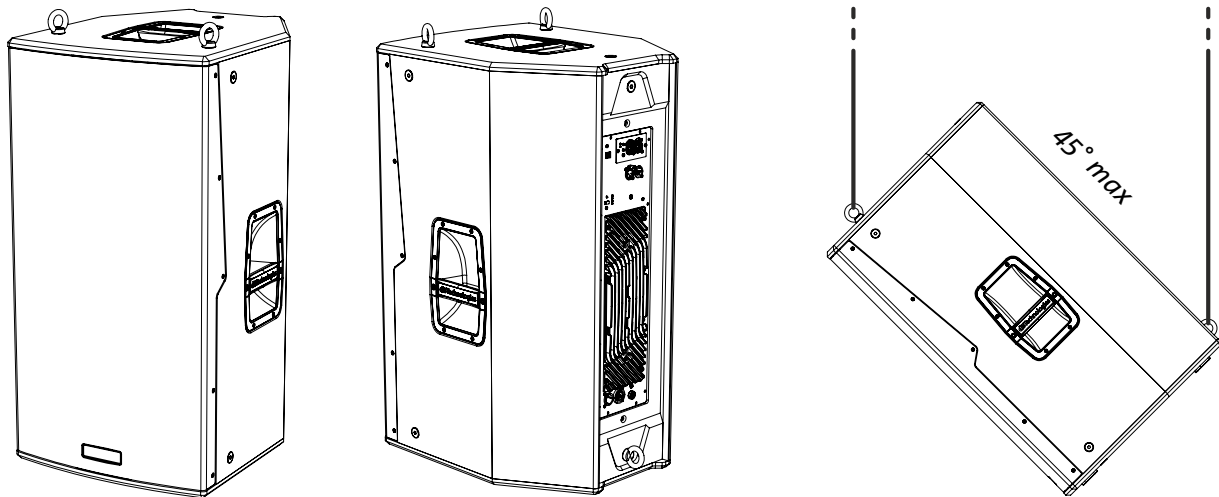

ATTENTION !

- Serrer les boulons à œil jusqu'à ce que la surface de l'enceinte à soulever soit au même niveau que la surface de l'enceinte.
- Soulevez toujours les boulons à œil en tirant dans le sens de la longueur, jamais en tirant latéralement.

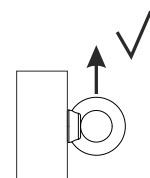
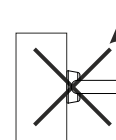
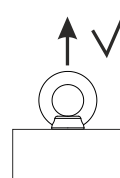
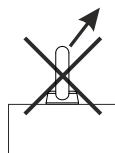
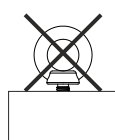
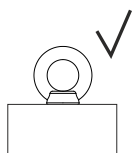

5. MISE À JOUR DU MICROLOGICIEL

Il est très important de mettre à jour régulièrement le micrologiciel de l'appareil pour garantir son efficacité. Vérifier régulièrement le site <http://www.dbtechnologies.com> à la section « [DOWNLOADS](#) ».

USB Data Service



1. Télécharger et installer USB BURNER MANAGER dans la section « [SOFTWARE & CONTROLLER](#) » sur votre ordinateur.
2. Télécharger le fichier avec extension .zip de la dernière version du micrologiciel dans la section « [DOWNLOADS](#) » relative à votre produit.
3. Relier l'appareil au PC avec un câble USB (hors équipement standard) et le bon connecteur (voir détails dans le chapitre [CARACTÉRISTIQUES DE LA SECTION D'AMPLIFICATION ET DE COMMANDE](#)).
4. En haut et à droite de l'écran USB BURNER MANAGER, sélectionner l'option Ouvrir fichier.
5. Sélectionner le fichier du micrologiciel préalablement téléchargé.
6. Suivre les opérations sur l'écran.
7. Cliquer sur METTRE À JOUR.

Le micrologiciel du système peut aussi être mis à jour avec le logiciel AURORA NET dans la section Firmware Update.

6. DÉPANNAGE

L'enceinte ne s'allume pas :

1. Vérifier l'alimentation électrique en amont de l'installation.
2. Vérifier que le câble d'alimentation équipé d'un connecteur powerCON® TRUE1 est correctement branché.
3. Si le problème persiste, contacter l'assistance.

L'enceinte s'allume mais n'émet aucun son :

1. Vérifier les branchements à l'entrée du signal audio, utiliser de préférence des câbles équipés de connecteurs Neutrik®.
2. Vérifier que les câbles utilisés ne sont pas endommagés.
3. Vérifier que la table de mixage ou la source audio est allumée et qu'elle indique clairement la présence du signal en sortie.

L'enceinte émet un son distordu :

1. allumer l'installation et régler d'abord le volume de la source. Si la led du LIMITEUR de la source est allumée, il est possible que le signal arrive au moniteur déjà distordu.
2. Vérifier que les câbles ne sont pas endommagés ; les remplacer si nécessaire (un câble abîmé peut entraîner une perte ou une altération du signal).
3. Vérifier les paramètres du prééglage enregistré sur le bouton Service/User qui peuvent influencer la réponse en fréquence à la sortie.

7. SPÉCIFICATIONS TECHNIQUES

GÉNÉRALES

Type:	enceinte active à 3-voies
-------	---------------------------

DONNÉES ACOUSTIQUES

Réponse en fréquence [-6 dB]:	37 - 18000 Hz
Max SPL (@ 1m):	137 dB
HF-MF exit:	1.4"
HF-MF Voice Coil:	4" - 2.5"
Fréquence de crossover:	550 Hz (LF-MF) - 4 kHz (MF-HF) 24 dB/oct
Couverture (HxV):	90° x 50° (5° tilted down)
LF:	15" neo
LF Voice Coil:	4"

AMPLIFICATEUR

Type :	Digipro G4
Classe d'amplification:	Classe D
Puissance de crête:	2800 W
Puissance RMS:	1400 W
Alimentation:	Full range PFC
Technique de refroidissement:	Convention passive

PROCESSEUR

Calcul interne:	DSP 32 bit
Convertisseur A/D D/A:	24 bit / 96 kHz
Limiteur:	Dual Active Peak, RMS, Thermique

INTERFACE UTILISATEUR

Préréglages:	Full range, HPF (60, 65, 70, 75, 80, 90 Hz), Service/User
Commandes:	Rotary encoder (Preset), 4 System LED, 3 RDNet LED

ENTRÉES ET SORTIES

Entrées audio:	XLR
Sorties audio:	XLR Link OUT
USB (mise à jour du micrologiciel):	USB de type B

SPÉCIFICATIONS D'ALIMENTATION (CONSOMMATION/INSTALLATION)

Consommation à 1/8 de la puissance (conditions d'utilisation moyennes)(*)	1.5A @115V A 0.8A @230V AC
Consommation à 1/3 de la puissance (conditions d'utilisation sévères)(**)	3.7A @115V AC 1.8A @230V AC
Consommation avec enceinte allumée sans signal (idle) :	0.28A @115 V AC 0.25A @ 230 V AC
Courant d'appel (inrush) :	31.7 A
Courant et puissance totaux autorisés dans un système relancé :	16.3A - 1800 W (100-120V) 14.2A - 3200 W (220-240V)

*** REMARQUE POUR L'INSTALLATEUR:** Les valeurs se réfèrent à 1/8 de la puissance, en conditions de fonctionnement moyennes, par exemple programme musical avec écrêtage (clipping) rare ou absent. Il est conseillé pour tout type de configuration de les considérer comme les valeurs minimales de dimensionnement.

**** REMARQUE POUR L'INSTALLATEUR** Les valeurs se réfèrent à 1/3 de la puissance, en conditions de fonctionnement sévères, par exemple programme musical avec écrêtage (clipping) fréquent et intervention du limiteur. Il est conseillé de sélectionner ces valeurs pour le dimensionnement des installations et tournées professionnelles

DIMENSIONS

Matériau:	bois stratifié protégé par un vernis polyuréthane
Grille:	Métal peint / Usinage CNC
Montage suspendu:	par anneaux de suspension M10
Poignées:	Integrate (2 laterali, 1 superiore)
Montage sur mât:	D36 mm
Largeur:	420 mm (16.5 pouces)
Hauteur:	820 mm (32.3 pouces)
Profondeur:	520 mm (20.5 pouces)
Poids:	39.5 kg (87.1 lbs.)

Les caractéristiques, les spécifications et l'aspect des appareils peuvent être modifiés sans préavis. dBTechnologies se réserve le droit d'apporter des modifications ou des améliorations d'esthétique ou de fabrication à ses appareils sans modifier ou améliorer les précédents.



A.E.B. Industriale Srl
Via Brodolini, 8
Località Crespellano
40053 VALSAMOGGIA
BOLOGNA (ITALIA)

Tel +39 051 969870
Fax +39 051 969725

www.dbtechnologies.com
info@dbtechnologies-aeb.com

ÍNDICE

1. INFORMACIÓN GENERAL	66
¡ENHORABUENA!	66
INTRODUCCIÓN	66
NOTAS PARA EL USUARIO	66
CARACTERÍSTICAS MECÁNICAS Y ACÚSTICAS	67
<i>MEDIDAS Y PESO</i>	67
<i>ACCESORIOS</i>	67
<i>COBERTURA DE SONIDO</i>	68
<i>MECÁNICA</i>	68
CARACTERÍSTICAS DE LA SECCIÓN DE AMPLIFICACIÓN Y CONTROL	69
<i>SECCIÓN DE ENTRADA, SALIDA Y CONTROL</i>	70
<i>SECCIÓN DE ALIMENTACIÓN</i>	71
2. PRIMER ENCENDIDO	72
CONTENIDO DEL EMBALAJE	72
UTILIZACIÓN	72
<i>CONEXIÓN Y TRANSMISIÓN DE LA ALIMENTACIÓN</i>	72
<i>CONEXIÓN Y TRANSMISIÓN DE LA SEÑAL DE AUDIO</i>	72
<i>CONEXIÓN Y TRANSMISIÓN DE LA SEÑAL DE RDNET</i>	73
3. CONTROL REMOTO	73
4. EJEMPLOS DE INSTALACIÓN	75
MONTAJE SOBRE SUBWOOFER	75
MONTAJE CON CÁNCAMOS.....	76
5. ACTUALIZACIÓN DEL FIRMWARE	77
6. SOLUCIÓN DE PROBLEMAS	77
7. CARACTERÍSTICAS TÉCNICAS	78
<i>GENERALES</i>	78
<i>DATOS ACÚSTICOS</i>	78
<i>AMPLIFICADOR</i>	78
<i>PROCESADOR</i>	78
<i>INTERFAZ DE USUARIO</i>	78
<i>ENTRADAS Y SALIDAS</i>	78
<i>CARACTERÍSTICAS DE LA ALIMENTACIÓN (ABSORCIÓN/INSTALACIÓN)</i>	79
<i>DIMENSIONES</i>	79

1. INFORMACIÓN GENERAL

¡ENHORABUENA!

Gracias por elegir un producto diseñado y desarrollado en Italia por dBTechnologies. Este altavoz profesional es fruto de años de experiencia e innovación en los sistemas de sonido, con la utilización de soluciones de vanguardia en el campo acústico y electrónico, así como la selección de materiales.

INTRODUCCIÓN

VIO X315 es un altavoz activo de tres vías de tipo fuente puntual que destaca por su versatilidad. Se puede instalar en un poste o colgarlo mediante cáncamos; las asas permiten transportarlo con extrema simplicidad.

Las bajas frecuencias están a cargo del woofer de 15" (V.C. 4"), mientras que el motor de compresión coaxial MF-HF es el mismo que se utiliza en el sistema line array VIO L1610; estos componentes garantizan una reproducción muy precisa y fiel en todo el espectro audible y especialmente en la parte más crítica, es decir el rango de medias frecuencias.

Principales características de VIO X315:

- montaje rápido y sencillo
- facilidad de transporte
- gran versatilidad
- amplificador interno de nueva concepción
- grandes potencias sonoras

NOTAS PARA EL USUARIO

Para sacar el máximo partido de su altavoz VIO X315 se recomienda:

- Leer la guía rápida "Quick Start" incluida en el embalaje y este manual de uso completo, que debe conservarse durante toda la vida útil del producto.
- Registrar el producto en el sitio <http://www.dbtechnologies.com> en la sección "[SOPORTE TÉCNICO](#)".
- Descargar e instalar el firmware más actualizado en el sitio <http://www.dbtechnologies.com> en la sección "[DOWNLOAD](#)" (consulte el apartado "[ACTUALIZACIÓN DEL FIRMWARE](#)").
- Conservar el documento de compra y GARANTÍA (Manual de uso, sección 2).

MECHANICAL AND ACOUSTIC FEATURES

MEDIDAS Y PESO

El altavoz VIO X315 se ha diseñado prestando especial atención a la optimización del peso y las dimensiones. Pesa 39,5 kg y mide:

420 mm (W) x 820 (H) x 520 mm (D)

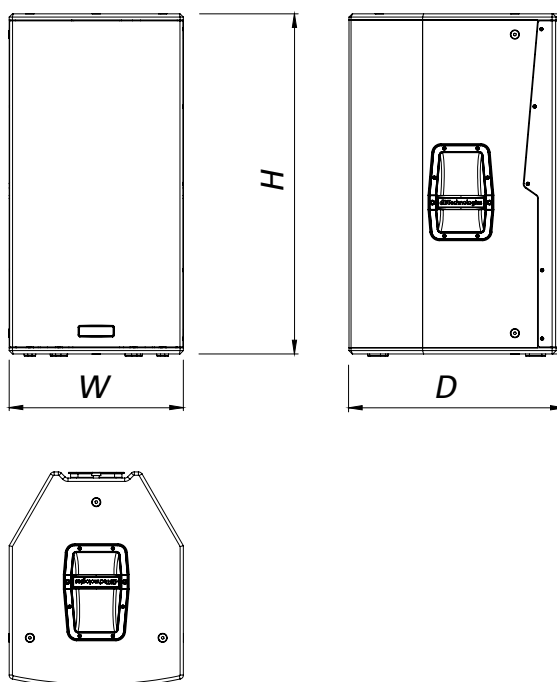

ACCESORIOS

Para el transporte y el montaje rápido y seguro de VIO X315 están previstos los siguientes accesorios:

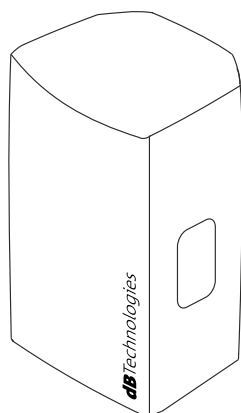

TC-VIOX315
funda para transporte



RC-X3
protección antilluvia para la
sección amplificador.

COBERTURA DE SONIDO

Como se muestra en la figura, el altavoz VIO X315 tiene una dispersión de 90° en horizontal (H) y 50° en vertical (V) Con el baffle inclinado 5° hacia abajo.

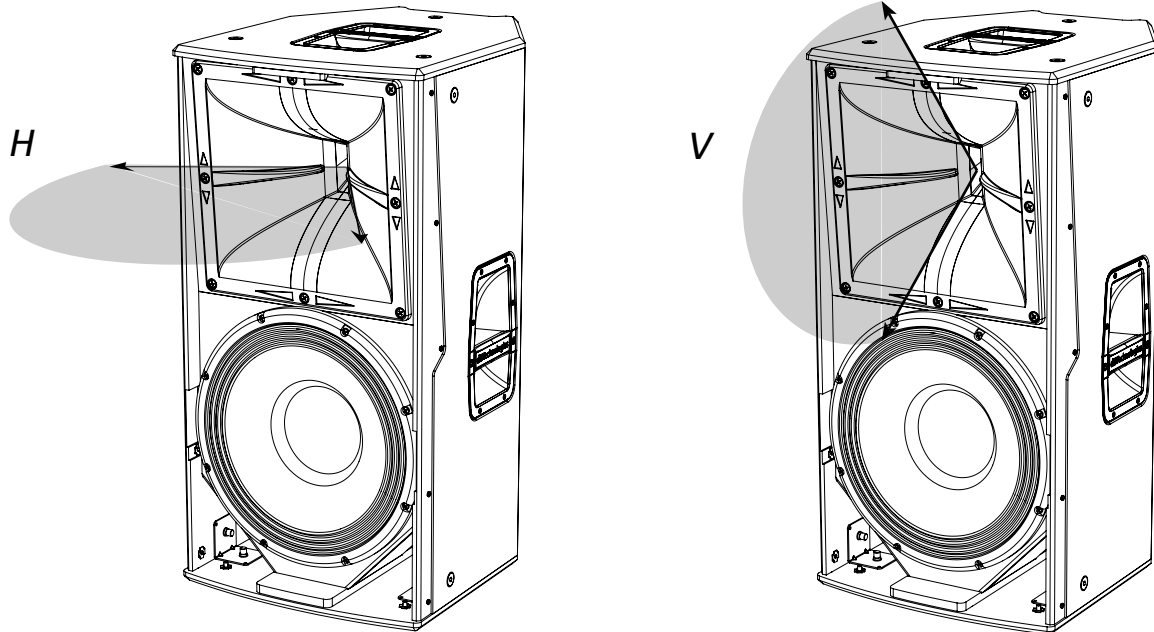

MECÁNICA

Para facilitar el transporte, ambos modelos cuentan con tres asas (A): dos asas en los laterales y una en la parte superior.

La ergonomía y el rápido montaje (suspendido o apilado) del altavoz están garantizados por:

- 12 puntos de enganche para colgar con cáncamos (B)
- la preinstalación para el montaje sobre poste (C).

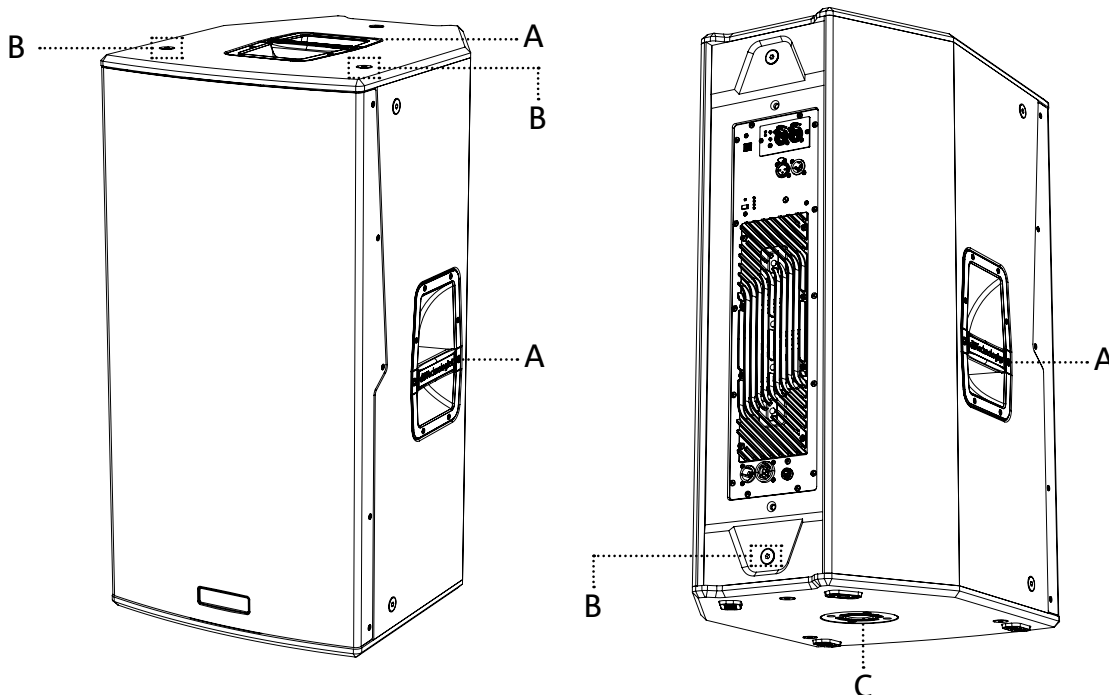

CARACTERÍSTICAS DE LA SECCIÓN DE AMPLIFICACIÓN Y CONTROL

El amplificador digital de nueva generación Digipro G4®, clase D, es el corazón del altavoz VIO X315. Totalmente silencioso, garantiza una potencia de amplificación de 1400 W RMS. Todas las entradas y los controles se concentran en el panel preamplificador.

El panel de las conexiones contiene:

- Sección de entrada, salida y control
- Sección de alimentación

¡ATENCIÓN!



- Proteja el módulo contra la humedad.
- No intente abrir el amplificador bajo ningún concepto.
- En caso de fallo, desconecte inmediatamente el módulo de la red eléctrica y dirijase a un centro de asistencia autorizado.

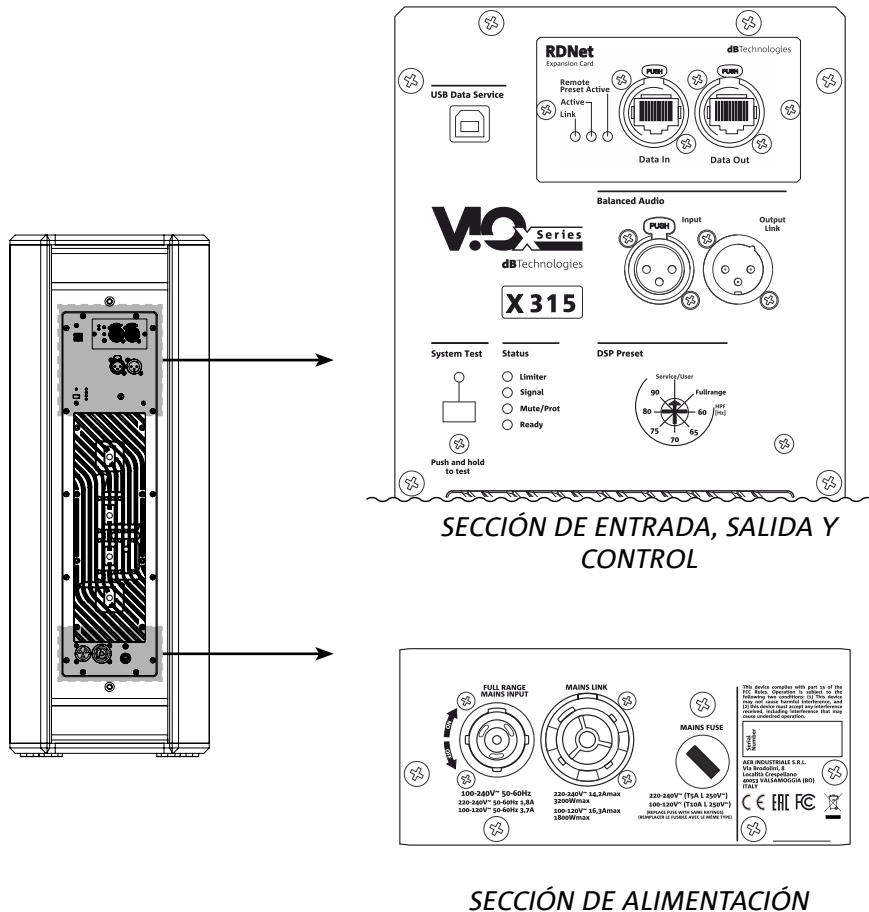

SECCIÓN DE ENTRADA, SALIDA Y CONTROL

1. USB SERVICE DATA

Gracias a este puerto estándar USB de Tipo B es posible actualizar el firmware del producto a través de PC y USB BURNER MANAGER. Para más información, consulte en el sitio <http://www.dbtechnologies.com> la sección “[DOWNLOAD](#)” y el apartado “[ACTUALIZACIÓN DEL FIRMWARE](#)”.

2. RDnet ENTRADA Y TRANSMISIÓN DE LA CONEXIÓN DE RED, LED DE CONTROL

Sección compatible con cables de red dotados de conectores etherCON/RJ45. En concreto:

- “Data In” se utiliza para la conexión con la señal de red procedente de un dispositivo tipo RDNet Control 2 o Control 8 o bien del puerto Data Out de otro dispositivo RDNet
- “Data Out” se utiliza para la transmisión de la red a los demás dispositivos en cadena tipo margarita

Los ledes indican el funcionamiento del módulo en red (RDNet).

En concreto:

- “Link” encendido indica que la red RDNet está activada y ha reconocido el dispositivo
- “Active” parpadeante indica que hay transferencia de datos
- “Remote Preset Active” avisa que todos los controles locales en el panel amplificador están puenteados por el control remoto RDNet o una memoria “User” que el usuario puede activar con el correspondiente botón “User”

3. BALANCED AUDIO - ENTRADA Y TRANSMISIÓN DE SEÑAL DE AUDIO

Entrada y salida compatibles con cables XLR balanceados.

En concreto:

- “Input” se utiliza para la conexión de la señal de audio procedente de un dispositivo de audio.
- “Output Link” se utiliza para transmitir la señal a otros altavoces en cadena tipo margarita.

4. DSP Preset

Girando este mando es posible cambiar la frecuencia de corte del filtro paso alto a los valores: 60, 65, 70, 75, 80, 90 Hz. En la posición Fullrange el filtro paso alto no actúa; la posición Service/User se utiliza para el estado de actualización del firmware o para recuperar un ajuste de USER ([consulte el manual de AURORA Net](#)). Consulte también el apartado [ACTUALIZACIÓN DEL FIRMWARE](#).

5. SYSTEM TEST:

Realiza una prueba con señal de barrido para comprobar el estado de los componentes acústicos del altavoz (la señal es generada por el amplificador). Esta prueba no debe considerarse exhaustiva, sino sólo un primer análisis de posibles problemas. Asegúrese de realizar la prueba en las mejores condiciones posibles, sin obstruir el frente del altavoz y retirando de la rejilla cualquier elemento de protección, para obtener resultados más fiables.

6. STATUS LED Main

Los ledes muestran indicaciones del estado del altavoz de forma inmediata, según la lógica resumida en la tabla de la página siguiente:

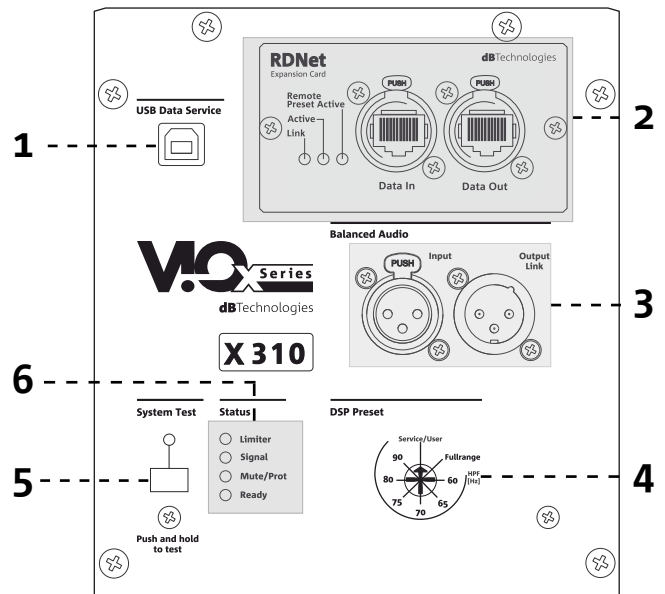

	Limitier ●	Signal ●	Status ●	On ●
Encendido	APAGADO	APAGADO	ENCENDIDO FIJO DURANTE UNOS SEGUNDOS	APAGADO
Utilización	COMPRESSION LIMITER STATUS	SIGNAL OUTPUT STATUS	APAGADO	ENCENDIDO FIJO
Fallo parcial	ACTIVO	ACTIVO	PARPADEO CÍCLICO	ENCENDIDO FIJO
Fallo total	PARPADEO CÍCLICO	APAGADO	ENCENDIDO FIJO	APAGADO

SECCIÓN DE ALIMENTACIÓN

7. CONECTOR DE ALIMENTACIÓN “MAINS INPUT”

Compatible con conector powerCON TRUE1®.
Alimentación de espectro completo.

8. TRANSMISIÓN DE LA ALIMENTACIÓN “MAINS LINK”

Compatible con conector powerCON TRUE1®, se utiliza para transmitir la alimentación a otros módulos. Para conocer el número máximo de módulos que se pueden conectar en un sistema de este tipo, consulte el apartado “[CONEXIONES](#)” de este manual.

9. MAINS FUSE

Alojamiento para el fusible de red.

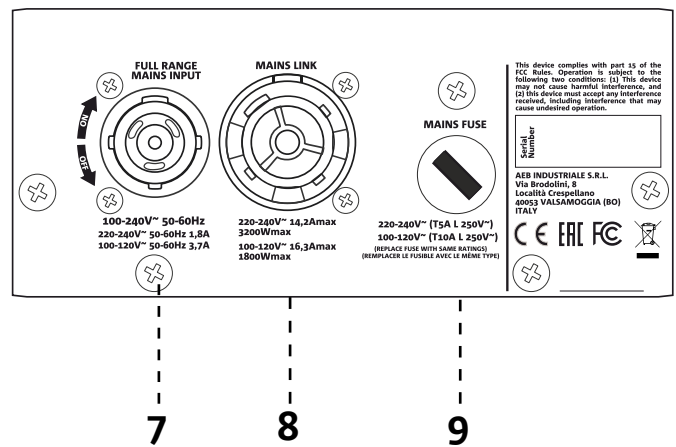

¡ATENCIÓN!

El altavoz se suministra con un fusible ya montado para funcionar con tensión de 220-240 V.
Para utilizarlo con 100-120 V:

1. Desconecte todas las conexiones, incluida la alimentación.
2. Espere 5 minutos.
3. Reemplace el fusible por el suministrado para tensión de 100-120V.
4. Utilice solo el cable de alimentación suministrado de serie.

¡ATENCIÓN!

- Utilice solo el cable de alimentación suministrado de serie o cables de alimentación dBTechnologies.
- La conexión USB DATA SERVICE se debe utilizar exclusivamente para la actualización del firmware del producto: no conecte ningún dispositivo USB al aparato, para evitar fallos o daños.
- No utilice el altavoz por un tiempo prolongado estando el LED Limiter encendido o parpadeando, ya que indica un funcionamiento de estrés excesivo en condiciones de distorsión.

2. PRIMER ENCENDIDO

CONTENIDO DEL EMBALAJE

Compruebe que el embalaje del altavoz VIO X315 contenga todos los elementos declarados. El embalaje contiene:

- cable de alimentación con conector powerCON® TRUE1
- altavoz VIO X315
- guía rápida y documentación de garantía

UTILIZACIÓN

CONEXIÓN Y TRANSMISIÓN DE LA ALIMENTACIÓN

En el VIO X315 es posible transmitir la alimentación del primer altavoz al siguiente, hasta un total de 8 (7+1) en los países con tensión de alimentación de 220-240 Vca o bien hasta 5 (4+1) en los países con tensión de alimentación de 100-120 Vca.

Para suministrar la alimentación basta con conectar el cable de alimentación suministrado a la entrada MAINS INPUT del primer altavoz, conectar un segundo cable con conectores adecuados (opcionales) entre la salida MAINS LINK y la entrada MAINS INPUT del altavoz siguiente y repetir la conexión hasta alcanzar la máxima corriente admitida, indicada por el conector MAINS LINK del primer altavoz.

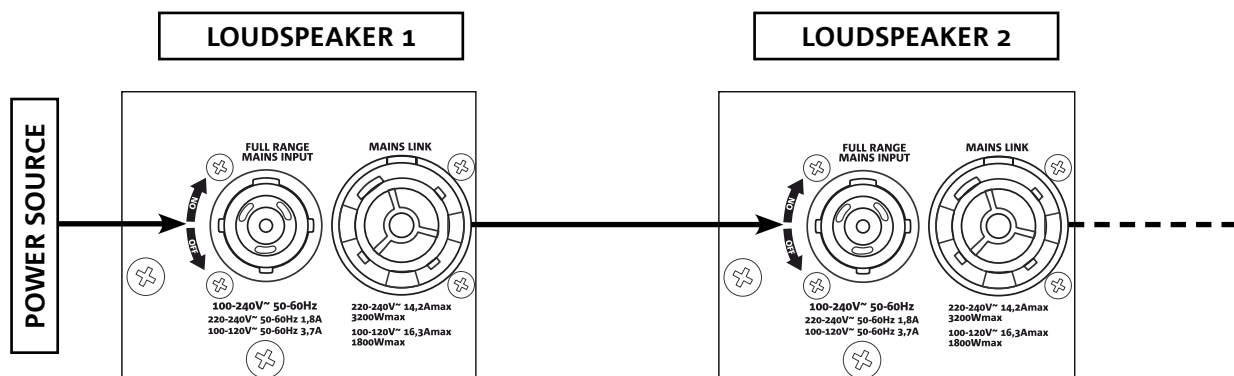

CONEXIÓN Y TRANSMISIÓN DE LA SEÑAL DE AUDIO

Para la conexión de la señal de audio del sistema, conecte en primer lugar la fuente sonora a la entrada "INPUT" del primer altavoz. Luego, con un cable balanceado XLR, conecte la salida "OUTPUT LINK" del primer altavoz a la entrada "INPUT" del segundo y así sucesivamente.

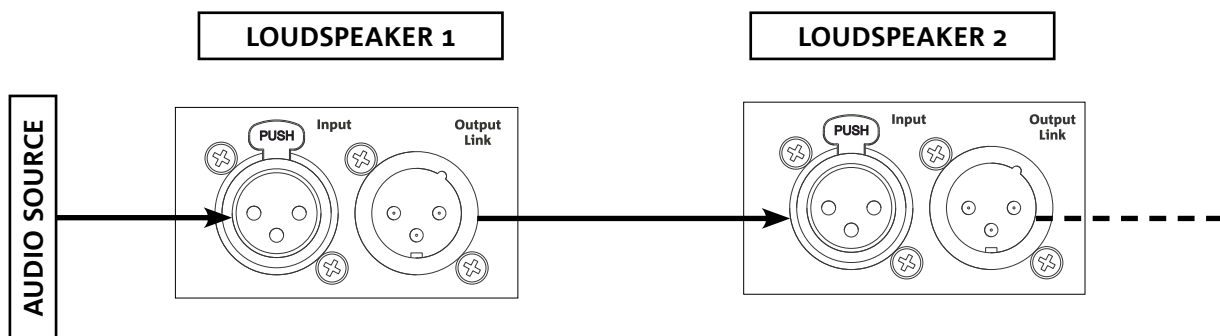

CONEXIÓN Y TRANSMISIÓN DE LA SEÑAL DE RDNET

Para el control remoto, conecte la entrada Data Input del primer altavoz al controlador hardware (RDNet Control 2 o RDNet Control 8) con cables equipados con conectores etherCON. Conecte entonces la salida Data Output del primer altavoz a la entrada Data Input del segundo y así sucesivamente. Una vez encendidos los altavoces y tras solicitar “GoOnline” a través del software AURORA NET, los ledes “Link” indican que se ha establecido la conexión. Los ledes “Active” comienzan a parpadear al producirse la transferencia de datos.

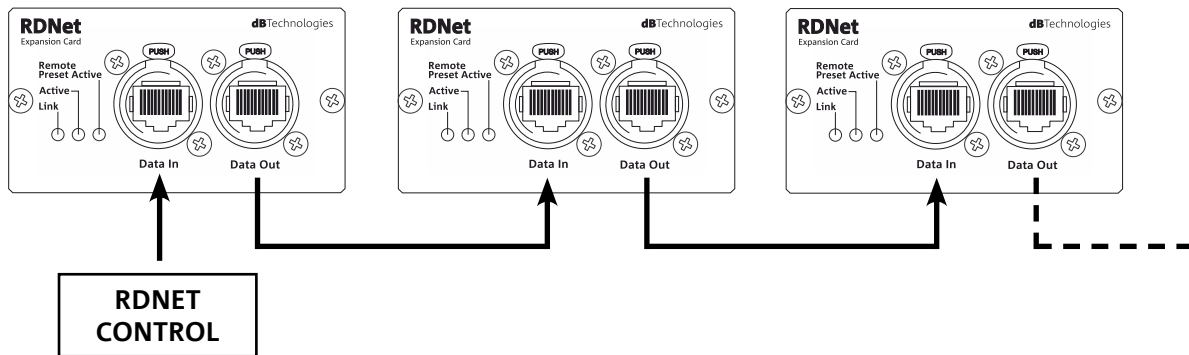

3. CONTROL REMOTO

Con el software AURORA NET es posible controlar en tiempo real varios parámetros del altavoz VIO X315. Más concretamente:

- Monitorizar la señal de entrada y salida
- Ver la posible presencia de compresión sonora en la señal de salida y los componentes acústicos.
- Atenuar la señal de entrada
- Colocar el motor de compresión, el midrange y el woofer en MUTE de forma distinta
- Escuchar en modo SOLO el motor de compresión, el midrange y el woofer de forma distinta
- Controlar la temperatura del amplificador
- Modificar la frecuencia de corte del filtro paso alto
- Guardar los ajustes en preajuste para utilizarlos en otro momento en remoto
- Ecuilibrar el altavoz
- Añadir retraso

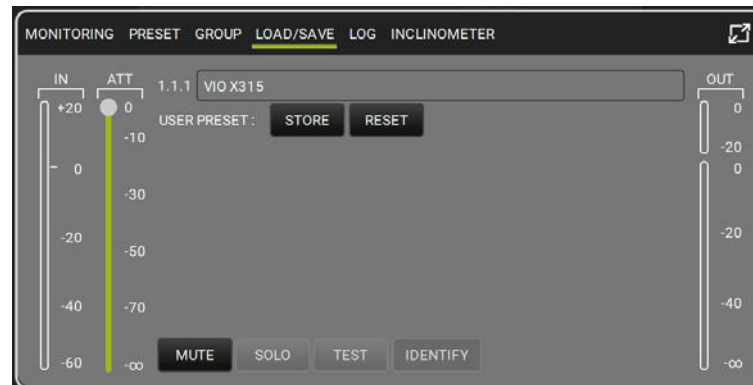
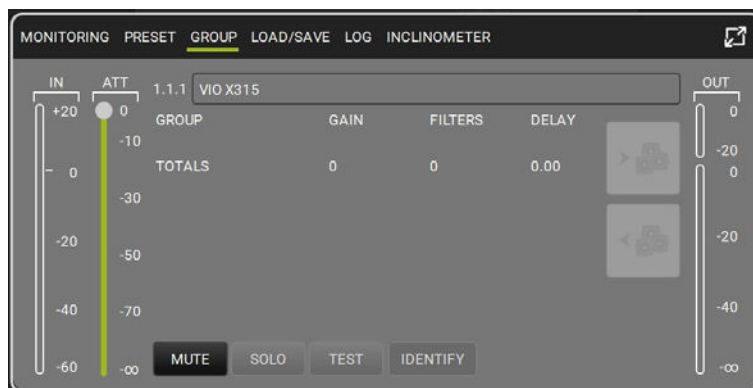
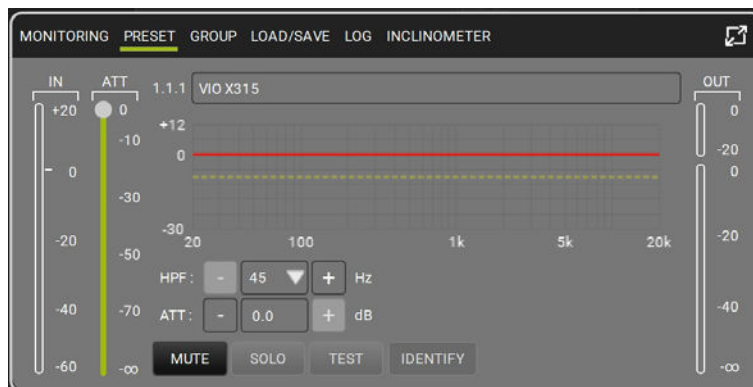
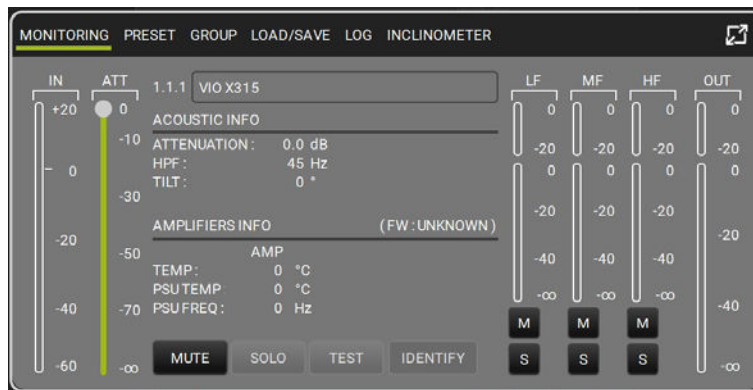

4. EJEMPLOS DE INSTALACIÓN

¡ATENCIÓN!



- El producto y los accesorios deben ser utilizados solo por personal experto.
- Asegúrese de que la instalación sea estable y segura para evitar peligros a personas, animales y cosas.
- El usuario tiene la obligación de cumplir los reglamentos y leyes en materia de seguridad del país donde se utilice el producto.
- Por seguridad, compruebe periódicamente el funcionamiento y la integridad de todos los componentes antes de su uso.
- No utilice nunca las asas para colgar los altavoces.
- El montaje debe realizarse en una superficie plana y no inclinada; de lo contrario es obligatoria una fijación adicional de seguridad.
- AEB Industriale declina toda responsabilidad por montajes incorrectos, realizados sin cumplir los requisitos de seguridad.
- Para asegurar la estabilidad necesaria, utilice un trípode de tamaño adecuado colocando la pata central hacia adelante.

En este apartado se presentan ejemplos de montaje. Por cada referencia consulte también las instrucciones de los accesorios, así como las prescripciones en las etiquetas de los productos.

MONTAJE SOBRE SUBWOOFER

El altavoz VIO X315 sobre subwoofer mediante un poste de 35 mm de diámetro; la configuración recomendada implica el uso de dos subwoofers. En este caso, la altura máxima permitida entre la base del altavoz y el suelo es de 165cm.

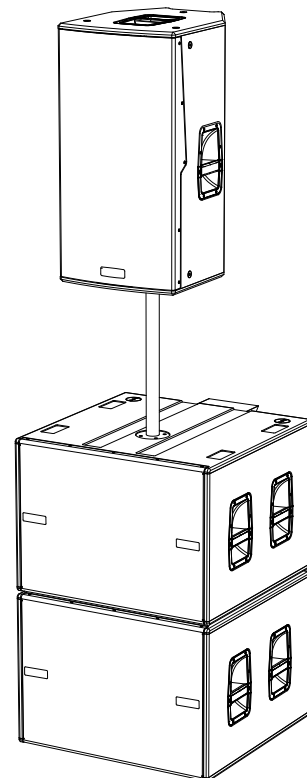

MONTAJE CON CÁNCAMOS

Es posible montar los altavoces utilizando cáncamos. En las figuras siguientes se muestra la posición donde el cáncamo trasero permite ajustar el ángulo final (MÁX 45°).

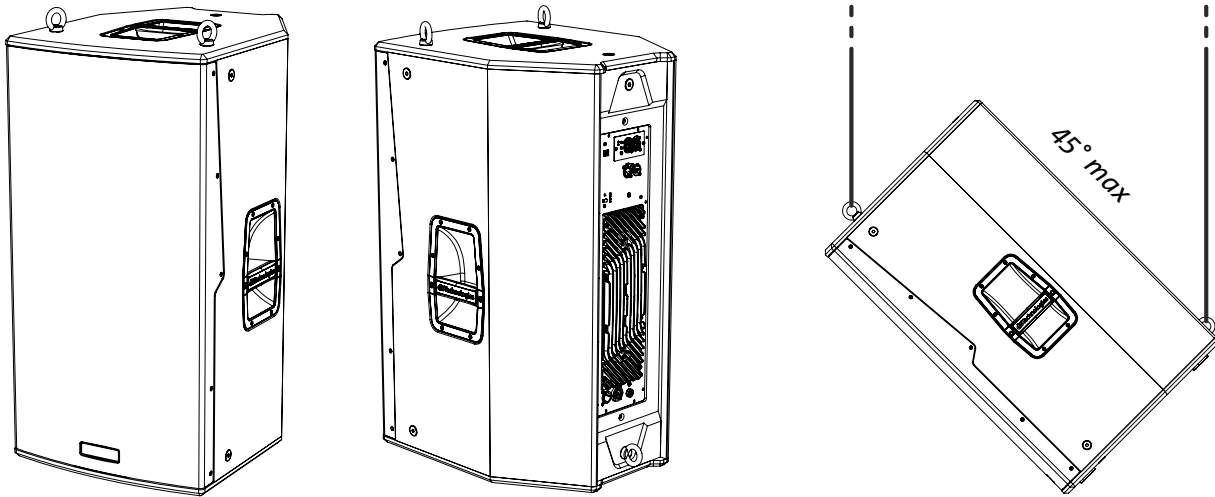

¡ATENCIÓN!

- Apriete los cáncamos hasta hacer tope con la superficie del altavoz que se va a elevar.
- Levante los cáncamos siempre con tiro longitudinal, nunca lateral.

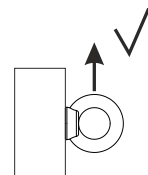
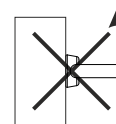
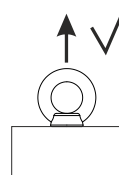
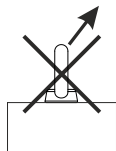
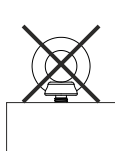
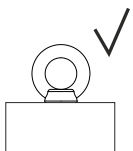

5. ACTUALIZACIÓN DEL FIRMWARE

Mantener actualizado el firmware del producto es muy importante para asegurar todas sus prestaciones. Visite periódicamente la sección "[DOWNLOAD](#)" del sitio <http://www.dbtechnologies.com>

USB Data Service



1. Descargue USB BURNER MANAGER de la sección "[SOFTWARE & CONTROLLER](#)" e instálelo en su ordenador.
2. Descargue el archivo .zip del último firmware de su producto en la sección "[DOWNLOAD](#)".
3. Conecte el producto al ordenador con un cable USB (no suministrado) con conector adecuado (vea este detalle en el apartado "[CARACTERÍSTICAS DE LA SECCIÓN DE AMPLIFICACIÓN Y CONTROL](#)").
4. En la pantalla del USB BURNER MANAGER, arriba a la derecha, seleccione "File Opening".
5. Seleccione el archivo del firmware que ha descargado.
6. Siga las instrucciones que aparecen en la pantalla.
7. Haga clic en "UPDATE".

El firmware del producto se puede actualizar también con el software AURORA NET, en la sección Firmware Update.

6. SOLUCIÓN DE PROBLEMAS

El altavoz no se enciende:

1. Compruebe que el sistema reciba alimentación eléctrica.
2. Compruebe que el cable de alimentación con conector powerCON® TRUE1 esté correctamente conectado.
3. Si el problema persiste, diríjase a la asistencia técnica.

El altavoz se enciende pero no emite ningún sonido:

1. Compruebe que las conexiones a la entrada de la señal de audio se hayan realizado correctamente, preferiblemente con cables con conectores Neutrik®.
2. Controle que los cables no estén dañados.
3. Compruebe que la mesa de mezclas o la fuente de sonido se haya encendido y muestre claramente la presencia de la señal de salida.

El altavoz emite un sonido distorsionado:

1. Con el equipo encendido, ajuste primero el volumen de la fuente. Si el LED LIMITER de la fuente está encendido, puede que la señal llegue al altavoz ya en condiciones de distorsión.
2. Compruebe que los cables no estén dañados y, si lo están, reemplácelos: un cable dañado puede conllevar la pérdida o alteración de la señal.
3. Compruebe los ajustes del preajuste memorizado en el botón Service/User que afecta la respuesta en frecuencia de salida.

7. CARACTERÍSTICAS TÉCNICAS

GENERALES

Tipo:	altavoz activo de 3 vías
-------	--------------------------

DATOS ACÚSTICOS

Respuesta en frecuencia [-6 dB]:	37 - 18000 Hz
Max SPL (@ 1m):	137 dB
HF-MF exit:	1.4"
HF-MF Voice Coil:	4" - 2.5"
Frecuencia de cruce:	550 Hz (LF-MF) - 4 kHz (MF-HF) 24 dB/oct
Cobertura (HxV):	90° x 50° (5° tilted down)
LF:	15" neo
LF Voice Coil:	4"

AMPLIFICADOR

Tipo:	Digipro G4
Clase de amplificación:	Clase D (4 ch.)
Potencia de pico:	2800 W
Potencia RMS:	1400 W
Alimentación:	Full range PFC
Refrigeración:	Convención pasiva

PROCESADOR

Cálculo interno:	DSP 32 bit
Convertidor A/D D/A:	24 bit / 96 kHz
Limitador:	Dual Active Peak, RMS, Térmico

INTERFAZ DE USUARIO

Preajustes:	Full range, HPF (60, 65, 70, 75, 80, 90 Hz), Service/User
Controles:	Rotary encoder (Preset), 4 System LED, 3 RDNet LED

ENTRADAS Y SALIDAS

Entradas de audio:	XLR
Salidas de audio:	XLR Link OUT
USB (actualización del firmware):	USB de tipo B

CARACTERÍSTICAS DE LA ALIMENTACIÓN (ABSORCIÓN/INSTALACIÓN)

Absorción a 1/8 de la potencia en condiciones normales de uso (*):	1.5A @115V A 0.8A @230V AC
Absorción a 1/3 de la potencia en condiciones pesadas de uso (**)	3.7A @115V AC 1.8A @230V AC
Absorción con altavoz encendido a falta de señal (en reposo):	0.28A @115 V AC 0.25A @ 230 V AC
Corriente de arranque:	31.7 A
Corriente y potencias totales admitidas en un sistema enlazado:	16.3A - 1800 W (100-120V) 14.2A - 3200 W (220-240V)

* **NOTA PARA EL INSTALADOR:** Valores referidos a 1/8 de la potencia, en condiciones medias de funcionamiento (programa musical con recorte infrecuente o nulo). Se recomienda considerarlos como valores mínimos de dimensionamiento para todos los tipos de configuración.

** **NOTA PARA EL INSTALADOR:** Valores referidos a 1/3 de la potencia, en condiciones pesadas de funcionamiento (programa musical con recorte frecuente y activación del limitador). Se recomienda hacer el dimensionamiento con estos valores en caso de instalaciones y giras profesionales.

DIMENSIONES

Material:	Tablero de contrachapado con pintura de poliuretano
Rejilla:	Metal pintado / mecanizado CNC
Montaje suspendido:	con cáncamos M10
Asas:	Integradas (dos laterales y una en la parte superior)
Montaje sobre poste:	D36 mm
Ancho:	420 mm (16.5 inch.)
Alto:	820 mm (32.3 inch.)
Fondo:	520 mm (20.5 inch.)
Peso:	39.5 kg (87.1 lbs.)

Las características y el aspecto de los productos pueden cambiar sin previo aviso. dBTechnologies se reserva el derecho de realizar las modificaciones y mejoras que considere necesarias, sin obligación de cambiar ni mejorar los productos fabricados previamente.



A.E.B. Industriale Srl
Via Brodolini, 8
Località Crespellano
40053 VALSAMOGGIA
BOLOGNA (ITALIA)

Tel +39 051 969870
Fax +39 051 969725

www.dbtechnologies.com
info@dbtechnologies-aeb.com