

L80D

L160D

DESIGNED & DEVELOPED IN ITALY



MANUALE D'USO - Sezione 1
USER MANUAL - Section 1
BEDIENUNGSANLEITUNG - Abschnitt 1
CARACTERISTIQUES TECHNIQUES - Section 1

dB TECHNOLOGIES

Le avvertenze nel presente manuale devono essere osservate congiuntamente al "MANUALE D'USO - Sezione2".

The warnings in this manual must be observed together with the "USER MANUAL - Section 2".

Die Warnungen in diesem Handbuch müssen in Verbindung mit der "BEDIENUNGSANLEITUNG - Abschnitt 2" beobachtet werden.

Les avertissements dans ce manuel doivent être respectés en collaboration avec le "CARACTERISTIQUES TECHNIQUES - Section 2".

DESCRIZIONE

I diffusori di questa serie utilizzano un amplificatore digitale di ultima generazione.

Questo amplificatore, ad alta efficienza, permette di ottenere elevate potenze di uscita con pesi e ingombri ridotti. Grazie alla bassa potenza dissipata il raffreddamento del modulo amplificatore avviene in modo statico, evitando l'uso di ventola.

Il preamplificatore digitale con DSP (Digital Signal Processing) gestisce l'incrocio audio dei componenti acustici, la risposta in frequenza, il limiter, e l'allineamento di fase.

La regolare accensione del diffusore è garantita da una procedura di inizializzazione; durante questa fase di test, entrambe i LED "LIMITER" e "ON/SIGNAL" rimangono accesi contemporaneamente per circa 2 sec. Al termine della procedura di avvio il LED verde "ON/SIGNAL" lampeggia lentamente, nel caso di assenza del segnale.

Durante il normale funzionamento il LED verde "ON/SIGNAL" lampeggia in funzione del brano/riproduzione sonora in uso.

Il LED rosso "LIMITER" si illumina per indicare l'intervento del circuito limitatore, il quale evita la distorsione dell'amplificatore e protegge gli altoparlanti da sovraccarichi.

Il controllo termico è gestito dal DSP interno, che grazie ad un sensore controlla la temperatura dell'amplificatore evitando il surriscaldamento limitandone il volume generale.

In caso di surriscaldamento (> 90°C) il volume decresce in funzione dell'aumento della temperatura rendendo impercettibile la variazione.

Il corretto volume e tutte le funzioni verranno riprese automaticamente al raggiungimento delle normali temperature di esercizio.

L80D

Il diffusore attivo L80D è equipaggiato con amplificatore in grado di erogare una potenza di 80W.

Il diffusore è equipaggiato con woofer 4" con dome tweeter (coassiale - voice coil 1") e woofer 4" (voice coil 1")

Il diffusore è in materiale plastico

I fori filettati di M5 presenti sul fianco e sul fondo permettono la possibilità di usare del diffusore fissato su staffa.

E' stato progettato anche per l'utilizzo in appoggio come monitor (con angolazione di 45°)

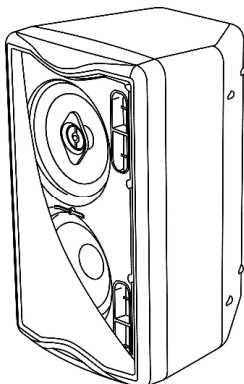
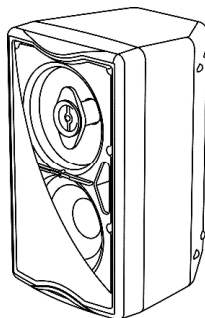

L160D

Il diffusore attivo L160D è equipaggiato con amplificatore in grado di erogare una potenza di 160W.

Il diffusore è equipaggiato con woofer 5" con dome tweeter (coassiale - voice coil 1") e woofer 5" (voice coil 1")

Il diffusore è in materiale plastico ed è dotato di una maniglia ad incasso nella parte posteriore che ne facilita il trasporto. I fori filettati di M5 presenti sul fianco e sul fondo permettono la possibilità di usare del diffusore fissato su staffa.

E' stato progettato anche per l'utilizzo in appoggio come monitor (con angolazione di 60°)

COMANDI E FUNZIONI

Sezione INGRESSI/USCITE e CONTROLLI

- 1) **CONNETTORI “BALANCED INPUT” (XLR), “LINK” (JACK 6,3mm)**
 Questi connettori possono essere utilizzati come ingressi bilanciati per il collegamento di microfoni bilanciati o sbilanciati o di sorgenti audio a livello linea (0dB) (es. Preamplificatore, mixer, registratore, lettore CD, strumento musicale, ...)
 Questi connettori sono collegati in parallelo e possono essere utilizzati per rinviare il segnale audio ad altri diffusori amplificati, registratori o amplificatori supplementari.
- 2) **SELETTORE SENSIBILITA' “INPUT SENS”**
 Posizionare il selettore in LINE per l'utilizzo di una sorgente a livello linea (0dB) o MIC per l'utilizzo di un microfono.
- 3) **SELETTORE EQUALIZZAZIONI “DSP SETUP”**
 Questo controllo permette di selezionare l'equalizzazione adeguata all' utilizzo del diffusore.
- 4) **CONTROLLO “VOLUME”**
 Questo controllo regola il volume in uscita dal diffusore.
 Tale controllo non influisce sul livello del segnale rilanciato (LINK).
- 5) **INDICATORE LUMINOSO “LIMITER”**
 Questo indicatore s'illumina di colore rosso per indicare l'intervento del circuito limitatore interno, il quale evita la distorsione dell'amplificatore e protegge gli altoparlanti da sovraccarichi.
- 6) **INDICATORE LUMINOSO “ON SIGNAL”**
 Questo indicatore s'illumina di colore verde per indicare il corretto funzionamento del diffusore. In caso di assenza di segnale il led lampeggia lentamente.
 Nel normale funzionamento il led funge da Vu-Meter monitorando il livello audio.

Sezione “AUX CHANNEL”

- 7) **CONNETTORI IN INGRESSO “AUX CHANNEL - INPUTS”**
 Questi ingressi, tramite i connettori phono RCA, consentono un facile collegamento di CD, DAT, Mp3 player, ecc.... .
- 8) **CONTROLLO “AUX CHANNEL - VOLUME”**
 Questo controllo regola il volume in uscita dal diffusore del solo segnale in ingresso AUX CHANNEL .
 Tale controllo non influisce sul livello del volume generale del diffusore.

Sezione Alimentazione

- 9) **INTERRUTTORE GENERALE “POWER”**
 L'interruttore permette l'accensione e lo spegnimento del diffusore.
- 10) **PORTA FUSIBILE “FUZE”**
 Alloggio per fusibile di rete.
- 11) **PRESA DI ALIMENTAZIONE “MAINS ”**
 Consente la connessione del cavo di alimentazione fornito in dotazione.

DSP SETUP

Il DSP interno permette la selezione di 8 diverse equalizzazioni:

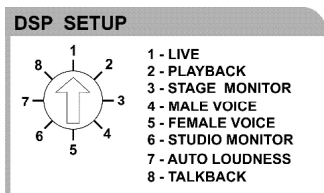

L80D

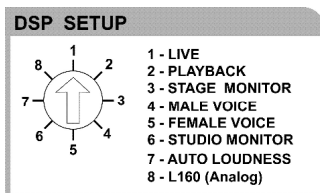

L160D

1 - LIVE

Per l'utilizzo durante performance live con diffusore posizionato su piantana. Indicato per musicisti e cantanti.

2 - PLAYBACK

Per ascolto e utilizzo di musica riprodotta (lettori MP3, CD etc.), anche in sede live con diffusore posizionato su piantana. Vengono enfatizzate le basse e le alte frequenze.

3 - STAGE MONITOR

Per utilizzo in appoggio su pavimento come stage monitor. Vengono limitate le frequenze basse, enfatizzate dal suolo, evitando quindi i feedback relativi.

4 - MALE SINGER

Studiato per voci maschili in quanto vengono enfatizzate le frequenze medio-basse limitando al minimo il ritorno (feedback) dovuto all'effetto di prossimità dei microfoni cardioidi o ipercardioidi.

5 - FEMALE SINGER

Studiato per voci femminili. Con questo preset vengono enfatizzate le frequenze medio-alte, donando alla voce un effetto più cristallino. Il ritorno di voce (feedback) viene estremamente limitato sia per microfoni cardioidi che ipercardioidi.

6 - STUDIO MONITOR

Studiato appositamente per l'utilizzo in studio, oppure dove sia richiesta una curva di risposta flat del segnale d'ingresso. In questo caso il segnale riprodotto risulta essere quanto più fedele al segnale originale.

7 - AUTO LOUDNESS

Per tutte quelle situazioni dove la musica viene diffusa come sottofondo. In questo caso le basse frequenze vengono estese ed esaltate, in modo da creare un suono più avvolgente anche a basso livello sonoro.

8 - TALKBACK solo con diffusore L80D

Prettamente indicato per migliorare l'intelligibilità del parlato. La curva di risposta in frequenza in questo preset risulta essere appropriata per radiodiffusione di annunci, avvisi e messaggi vocali.

8 - L160 (Analog) solo con diffusore L160D

Per utilizzo del diffusore su piantana, prettamente indicato per la riproduzione musicale (lettori MP3, CD etc.). La curva di risposta dello speaker in questo preset risulta essere identica a quella del modello analogico L160.

TABELLA DELLA DIAGNOSTICA

STATO O CONDIZIONE DEL MODULO	LED "SIGNAL-ON"	LED "LIMITER"	FUNZIONI O DESCRIZIONE DEL MODULO
Funzionamento normale			
Accensione	Acceso 2/3sec.	Acceso 2/3sec	Audio in MUTE Inizializzazione del modulo amplificatore
Uso normale (senza segnale audio in ingresso)	Lampeggio lento	Spento	Audio ATTIVO Inizializzazione del modulo completata e corretta. Assenza segnale audio.
Uso normale	Lampeggio in funzione del brano musicale	Spento	Audio ATTIVO Inizializzazione del modulo completata e corretta.
Gestione della temperatura amplificatore			
Temperatura amplificatore (soglia termica)	Funzionamento normale	Funzionamento normale	Audio ATTIVO Il modulo amplificatore riduce il volume, fino ad un massimo di 6dBm, all'aumentare della temperatura al di sopra della soglia di protezione.
Errori generici			
Rilevazione assenza alimentazione di rete (Vac)	Spento	Spento	Durante il normale funzionamento viene rilevato un buco o una mancanza momentanea della tensione di alimentazione
Sovraccarico di corrente	Funzionamento normale	Funzionamento normale	Durante il normale funzionamento viene rilevato un sovraccarico di corrente e gestito automaticamente dall'amplificatore.

DATI TECNICI

	L80D	L160D
Sistema	Attivo 2-Amps	Attivo 2-Amps
Tipologia amplificatore	Digitale – Classe D	Digitale – Classe D
Potenza	80W	160W
Potenza musicale	160W	320W
Risposta in Frequenza (-6dB)	104Hz-20KHz	88Hz-20KHz
(-10dB)	90Hz-20KHz	70Hz-20KHz
Pressione sonora (SPL)	112dB	116dB
Componenti	1 woofer 4" + dome tweeter (coassiale)	1 woofer 5" + dome tweeter (coassiale)
	1 woofer 4"	1 woofer 5"
Sensibilità ingresso nominale	-32dBu / 0dBu (switch)	-32dBu / 0dBu (switch)
Impedenza ingresso	LINE/MIC	LINE/MIC
Bilanciato	30Kohm/600ohm	30Kohm/600ohm
Sbilanciato	15Kohm/300ohm	15Kohm/300ohm
Sensibilità di ingresso RCA	-12dBu	-12dBu
Impedenza RCA	4.7Kohm	4.7Kohm
Alimentazione	100-120Vac 50-60Hz	100-120Vac 50-60Hz
	220-240Vac 50-60Hz	220-240Vac 50-60Hz
Corrente di accensione	600mA	900mA
Consumo di corrente		
100-120Vac 50-60Hz	500mA	800mA
220-240Vac 50-60Hz	250mA	400mA
Dimensioni (LxHxP)	155x265x180mm	200x335x220mm
	6.1x10.4x9.1inch.	7.9x13.2x8.7 inch.
Peso	3,75Kg	5,2Kg
	8,27lbs	11.46lbs
Processore DSP		
DSP	56bit	56bit
Conversione audio AD/DA	24bit/48KHz	24bit/48KHz
Controllo volume	Digitale	Digitale
Equalizzazione	8 preset EQ	8 preset EQ

CLASSIFICAZIONE EMI

In accordo alle normative EN 55103, l'apparato è progettato e idoneo all'utilizzo in ambienti Elettromagnetici E3 o inferiori (E2, E1).

L80D

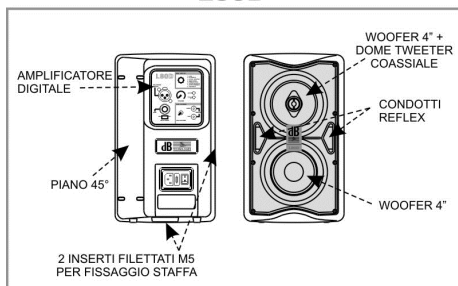

L160D

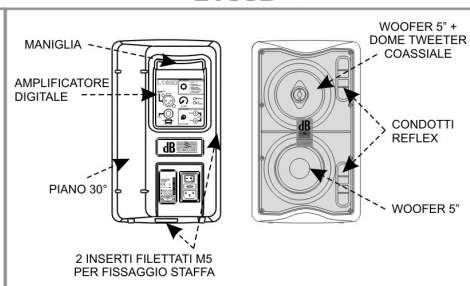

DESCRIPTION

The speakers in this series use a latest generation digital amplifier.

This highly efficient amplifier provides high power with limited weight and dimension. Thanks to the low power dissipated, the cooling of the amplifier module does not require a fan.

The digital preamplifier with DSP (Digital Signal Processing) controls the audio crossover of the acoustic components, the frequency response, the limiter, and the phase alignment.

The correct switch on of the amplifier is guaranteed by an initialization procedure; during this test stage the LEDs ("LIMITER" and "ON/SIGNAL"), located on the amplifier module, stay on together for approx. 2 sec.

At the end of the switch on procedure, on the amplifier module, the "ON/SIGNAL" green LED flashes slowly, when there is signal absence.

During normal operation the "ON/SIGNAL" green LED serves as Vu-meter monitoring the audio level reproduced.

The "LIMITER" red LED lights up to indicate that the internal limiter circuit has tripped to prevent amplifier distortion and protects the speakers against overloads.

Thermal control is provided by the internal DSP, by means of one sensor, controls the temperature of the amplifier, avoiding overheating by limiting the overall volume.

In case of overheating ($> 90^{\circ}\text{C}$) the volume decreases proportionally to the temperature increase, making the change unnoticeable.

The correct volume and all the functions are automatically restored when standard operating temperatures are reached.

L80D

The active speaker L80D is equipped with an amplifier capable of delivering a power of 80W.

The speaker is equipped with a 4" woofer with dome tweeter (coaxial - voice coil 1") and 4" woofer (voice coil 1")

The speaker case is made of plastic material

The M5 threaded holes on the side and the bottom allow the possibility to use the speaker attached to a bracket.

It is also designed for use in rest position as a monitor (with an angle of 45°)

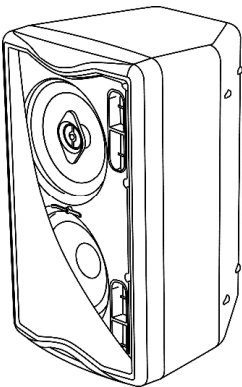
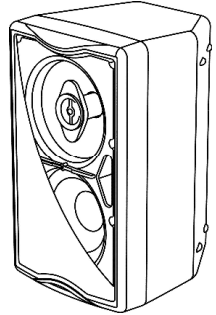

L160D

The active speaker L160D is equipped with an amplifier capable of delivering a power of 160W.

The speaker is equipped with a 5" woofer with dome tweeter (coaxial - voice coil 1") and 5" woofer (voice coil 1")

The speaker case is made of plastic materials and is equipped with a recessed handle in the back that makes it easy to transport.

The M5 threaded holes on the side and the bottom allow the possibility to use the speaker attached to a bracket.

It is also designed for use in rest position as a monitor (with an angle of 60°)

COMMANDS AND FUNCTIONS (FIG. 1)

INPUT/OUTPUT and CONTROLS section

- 1) **“BALANCED INPUT” (XLR) and “LINK” (JACK 6,3mm) CONNECTORS**
 These balanced inputs can be used to connect balanced or unbalanced microphones or audio sources at line level (0dB) (eg. preamplifier, mixer, recorder, CD player, musical instrument, ...).
 The balanced connector is connected in parallel and can be used to send the audio signal to other amplified speakers, recorders or supplementary amplifiers.
- 2) **“INPUT SENS” SWITCH**
 Position the switch in LINE to use a line level source (0 dB) or MIC to use a microphone.
- 3) **EQUALIZATION “DSP SETUP” SELECTOR**
 This control enables to select the suitable equalization for loudspeaker use.
- 4) **“VOLUME” CONTROL**
 The knob regulates the speaker’s volume.
 This control does not affect the output “LINK” levels.
- 5) **“LIMITER” INDICATOR LIGHT**
 This indicator shows red to indicate that the internal limiter circuit has tripped.
 This prevents amplifier distortion and protects the speakers against overloads.
- 6) **“ON SIGNAL” INDICATOR LIGHT**
 This indicator light comes on green to indicate that the amplifier is switched on and it is working properly. The “ON SIGNAL” green LED flashes slowly, when there is signal absence.
 During normal operation the LED serves as Vu-meter monitoring the audio level reproduced.

“AUX CHANNEL” section

- 7) **“AUX CHANNEL - INPUT” INPUT CONNECTORS**
 Through the RCA phono connectors, this input permits easy connection of CD, DAT, cassette players, etc.....
- 8) **“AUX CHANNEL - VOLUME” CONTROL**
 This control adjusts the output volume from the speaker of just the AUX CHANNEL signal.
 This control does not affect the overall volume of the speaker.

Power supply section

- 9) **POWER SWITCH “POWER”**
 This switch can be used to switch the speaker on and off.
- 10) **FUSE CARRIER “FUSE”**
 Mains fuse housing. Replace only with identical value!
- 11) **POWER CABLE SOCKET “MAINS”**
 Used for connecting the power cable supplied.

DSP SETUP

The DSP allows the selection of 8 different equalizations:

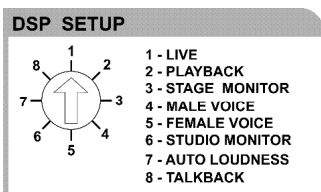

L80D

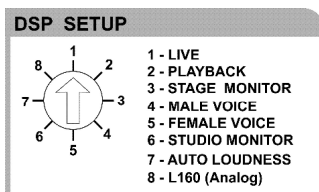

L160D

1 - LIVE

For use during live performances with the speaker placed on a stand. Recommended for musicians and singers.

2 - PLAYBACK

To listen and use music from MP3 players, CDs, etc., even in a live situation with the speaker positioned on a stand. Low and high frequencies are emphasized.

3 - STAGE MONITOR

To be positioned on the floor as stage monitor. Low frequencies, emphasized by the floor, are limited, thus preventing related feedbacks.

4 - MALE SINGER

Designed for male voices since middle and low frequencies are emphasized minimizing the feedback due to the proximity effect of the cardioid or hypercardioid microphones.

5 - FEMALE SINGER

Designed for female voices. This preset emphasizes middle and high frequencies, making voices sharper. The feedback is extremely limited for both cardioid and hypercardioid microphones.

6 - STUDIO MONITOR

Designed specifically for use in the studio, or where a flat response curve of the input signal is required. In this case the output signal turns out to be as faithful as possible to the original signal.

7 - AUTO LOUDNESS

For all those situations where the music is played in the background. In this case the low frequencies are extended and enhanced, so as to create a more enveloping sound even at low sound level.

8 – TALKBACK only with speaker L80D

Specifically designed to improve speech intelligibility. The frequency response curve in this preset proves to be appropriate for broadcasting announcements, notices and voice messages.

8 - L160 (Analog) only with speaker L160D

When the speaker is positioned on a stand, specifically designed for music playback (MP3, CD etc.). The response curve of the speaker in this preset turns out to be identical to that of the analogue model L160.

DIAGNOSTICS TABLE

STATE OR CONDITION OF THE MODULE	LED "SIGNAL/ON"	LED "LIMITER"	FUNCTIONS OR DESCRIPTION OF THE MODULE
Normal operation			
Power ON	ON for 2/3 sec.	ON for 2/3 sec.	Audio MUTED Initialization of the amplifier module
Normal use (without any audio signal input)	Slow flashing	OFF	Audio ACTIVE Module initialization complete and correct No signal audio.
Normal use	Flashing according to track	OFF	Audio ACTIVE The module has detected a partial anomaly and remains active with limited functions
Amplifier temperature management			
Amplifier temperature (thermal threshold)	Normal operation	Normal operation	Audio ACTIVE The amplifier module reduces the volume, up to a maximum of 6dBm, as the temperature rises above the safety threshold.
Generic errors			
No power supply (Vac) detected	OFF	OFF	A momentary lack of supply voltage is detected during normal operation
Current overload	Normal operation	Normal operation	During normal operation, a current overload is detected and automatically managed by the amplifier.

TECHNICAL SPECIFICATION

	L80D	L160D
System	Active 2-Amps	Active 2-Amps
Type of amplifier	Digital – Class D	Digital – Class D
Power	80W	160W
Musical power	160W	320W
Frequency response (-6dB)	104Hz-20KHz	88Hz-20KHz
(-10dB)	90Hz-20KHz	70Hz-20KHz
Sound pressure (SPL)	112dB	116dB
Component parts	1 woofer 4" + dome tweeter (coaxial) 1 woofer 4"	1 woofer 5" + dome tweeter (coaxial) 1 woofer 5"
Input sensitivity nominal	-32dBu / 0dBu (switch)	-32dBu / 0dBu (switch)
Input impedance	LINE/MIC	LINE/MIC
Balanced	30Kohm/600ohm	30Kohm/600ohm
Unbalanced	15Kohm/300ohm	15Kohm/300ohm
RCA Input sensitivity	-12dBu	-12dBu
RCA impedance	4,7Kohm	4,7Kohm
Power supply	110-120Vac 50-60Hz 220-240Vac 50-60Hz	110-120Vac 50-60Hz 220-240Vac 50-60Hz
Inrush current	600mA	900mA
Current consumption		
100-120Vac 50-60Hz	500mA	800mA
220-240Vac 50-60Hz	250mA	400mA
Dimensions (LxHxP)	155X265X180mm 6.1X10.4X9.1inch.	200x335x220mm 7.9X13.2X8.7inch.
Weight	3.75Kg 8.27lbs	5.2Kg 11.46lbs
DSP processor		
DSP	56bit	56bit
Audio conversion AD/DA	24bit/48KHz	24bit/48KHz
Volume control	Digital	Digital
Equalization	8 preset EQ	8 preset EQ

EMI CLASSIFICATION

According to the standards EN 55103 this equipment is designed and suitable to operate in E3 (or lower E2, E1) Electromagnetic environments.

L80D

L160D

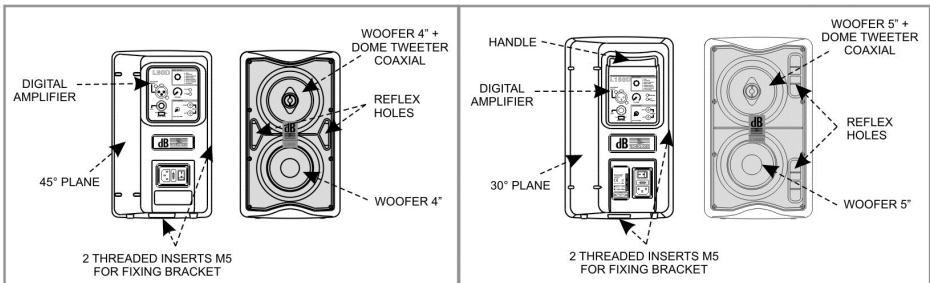

BESCHREIBUNG

Die Lautsprecher dieser Serie verfügen über einen Digital-Verstärker der jüngsten Generation. Dieser Verstärker ermöglicht es, bei niedrigem Gewicht und geringen Abmessungen hohe Ausgangsleistungen zu erzielen. Aufgrund der niedrigen Leistungsverluste erfolgt die Kühlung des Verstärkermoduls durch Konvektion, wodurch der Einsatz eines Lüfters vermieden wird.

Der digitale Vorverstärker mit DSP (Digital Signal Processing) trennt die Signalwege für Woofer und Treiber, er regelt den Frequenzgang, den Limiter und die Phasenlage.

Das ordnungsgemäße Einschalten des Lautsprechers wird durch einen Initialisiervorgang gewährleistet.

Während dieser Testphase bleibt die LED (LIMITER und ON/SIGNAL) auf dem Verstärkermodul für etwa 2 s ausgeschaltet. Nach Beendigung des Startvorgangs blinkt die grüne "ON/SIGNAL" LED bei nicht vorhandenem Signal langsam. Am Ende des Einschaltvorgangs leuchtet die grüne "ON/SIGNAL" LED und dient als Pegelanzeige zur Überwachung des reproduzierten Audiopegels.

Die rote "Limiter" LED leuchtet, um das Ansprechen der Limiterschaltung zu signalisieren, welche die Verzerrung des Verstärkers verhindert und die Lautsprecher gegen Überlastung schützt.

Die Temperaturkontrolle wird durch den DSP im Inneren gesteuert, der mittels Sensoren die Temperatur des Verstärkers prüft, wodurch die Überhitzung vermieden und die Lautstärke t im Bedarfsfall begrenzt wird.

Bei einer Überhitzung ($> 90 \text{ }^\circ\text{C}$) verringert sich die Lautstärke in Abhängigkeit des Temperaturanstiegs, wodurch die Veränderung nicht wahrnehmbar ist.

Die vorherige Lautstärke und alle Funktionen werden automatisch nach Erreichen der normalen Betriebstemperaturen wieder hergestellt.

L80D

Der Aktiv-Lautsprecher L80D ist mit einem Verstärker ausgestattet, der eine Leistung von bis zu 80W abgeben kann, sowie mit 4" Woofer mit Dome Tweeter (koaxial – Voice Coil 1") und 4" Woofer (Voice Coil 1").

Der Lautsprecher besteht aus Kunststoff.

Dank der seitlich und auf der Unterseite vorhandenen M5 Gewindelöcher ist es möglich, den Lautsprecher auf einer Halterung zu befestigen.

Der Lautsprecher wurde auch für die Verwendung als Monitor entwickelt (mit 45°-Winkel)

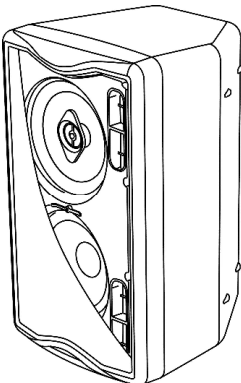
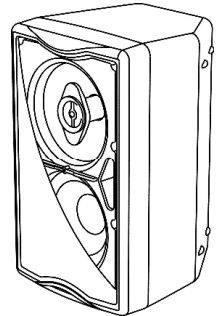

L160D

Der Aktiv-Lautsprecher L160D ist mit einem Verstärker ausgestattet, der eine Leistung von bis zu 160W abgeben kann, sowie mit 5" Woofer mit Dome Tweeter (koaxial – Voice Coil 1") und 5" Woofer (Voice Coil 1").

Der Lautsprecher besteht aus Kunststoff und hat auf der Rückseite einen versenkten Griff, der den Transport erleichtert.

Dank der seitlich und auf der Unterseite vorhandenen M5 Gewindelöcher ist es möglich, den Lautsprecher auf einer Halterung zu befestigen.

Der Lautsprecher wurde auch für die Verwendung als Monitor entwickelt (mit 60°-Winkel)

BEDIENELEMENTE UND FUNKTIONEN (ABB. 1)

Abschnitt INPUT/OUTPUT und CONTROLS

- 1) **EINGANGSBUCHSEN "BALANCED INPUT"(XLR) und " LINK" (JACK 6,3mm)**
Diese symmetrischen Eingänge können zum Anschließen von symmetrischen oder unsymmetrischen Mikrofonen oder Audioquellen mit Line-Pegel (0dB) (z.B. Vorverstärker, Mixer, Recorder, CD-Player, Musikinstrument usw.) verwendet werden.
Der Parallelanschluss kann dazu verwendet werden, das ankommende Audiosignal an andere Aktiv-Lautsprecher, Recorder oder zusätzliche Verstärker weiter zu leiten.
- 2) **EMPFINDLICHKEITSWAHLSCHALTER "INPUT SENS"**
Den Wahlschalter für den Anschluß einer Quelle mit Line-Pegel (0dB) auf LINE und für den Gebrauch eines Mikrofons auf MIC schalten.
- 3) **STEUERUNG "DSP SETUP"**
Diese Steuerung ermöglicht es, die geeigneten Ausgleichs für Lautsprecher auszuwählen.
- 4) **BEDIENUNGSELEMENT "VOLUME"**
Der Drehknopf regelt die Lautstärke des Lautsprechers. Die Einstellung des Volumenreglers hat keinerlei Wirkung auf den Ausgang " LINK", Das Eingangssignal wird durchgeschleift.
- 5) **LED "LIMITER"**
Diese rote LED leuchtet auf, um das Ansprechen der Limiterschaltung zu signalisieren, welche die Verzerrung des Verstärkers verhindert und die Lautsprecher gegen Überlastung schützt.
- 6) **LED "ON/SIGNAL"**
Die LED leuchtet grün, wenn der Verstärker eingeschaltet ist und ordnungsgemäß funktioniert. Die LED blinkt grün bei nicht vorhandenem Signal langsam. Am Ende des Einschaltvorgangs leuchtet die LED und dient zur Überwachung des reproduzierten Audiopegels.

Abschnitt "AUX CHANNEL"

- 7) **EINGANGSBUCHSE "AUX CHANNEL - INPUTS"**
Dieser Eingang erlaubt mit Hilfe von RCA-Steckern den problemlosen Anschluß eines CD-Players, DAT-Recorders, Kassettendecks usw.
- 8) **STEUERUNG "AUX CHANNEL - VOLUME"**
Diese Steuerung regelt ausschließlich die Ausgangslautstärke am Lautsprecher des Eingangssignals AUX CHANNEL. Sie hat keinen Einfluss auf die generelle Lautstärke des Lautsprechers.

Stromversorgungsteil

- 9) **NETZSCHALTER "POWER"**
Dieser Schalter dient zum EIN- und AUS-Schalten der Lautsprecherbox.
- 10) **FUSE" SICHERUNGSHALTER**
Integrierte Netzsicherung. Bei Defekt nur durch eine identische Sicherung ersetzen!
- 11) **ANSCHLUSS NETZKABEL "MAINS"**
Netzanschluss zur Aufnahme des mitgelieferten Stromkabels.

DSP setup

Der eingebaute DSP gestattet die Auswahl von 8 unterschiedlichen Entzerrungsfunktionen:

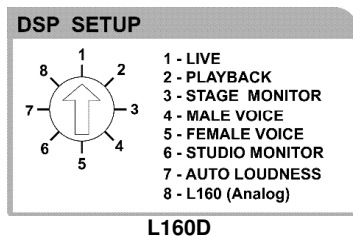
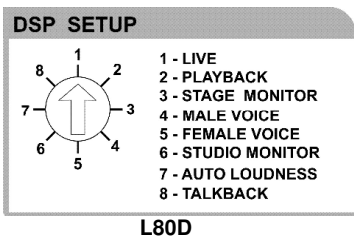

1 - LIVE

Zur Verwendung bei Live-Auftritten mit auf Ständer positioniertem Lautsprecher. Geeignet für Musiker und Sänger.

2 - PLAYBACK

Zum Abhören und zur Nutzung aufgezeichneter Musik (MP3-Reader, CD usw.) auch bei Live-Auftritten mit auf Ständer positioniertem Lautsprecher. Dabei werden niedrige und hohe Frequenzen hervorgehoben.

3 - STAGE MONITOR

Zur Verwendung bei Aufstellung auf dem Boden als Stage Monitor. Niedrige Frequenzen werden begrenzt, da sie durch den Boden verstärkt werden, so dass ein entsprechendes Feedback vermieden wird.

4 - MALE SINGER

Speziell für Männerstimmen, da die mittleren bis niedrigen Frequenzen hervorgehoben und das durch die Nähe der Cardioid- oder Hypercardioid-Mikrofone verursachte Feedback auf ein Minimum begrenzt wird.

5 - FEMALE SINGER

Speziell für Frauenstimmen. Durch diese Voreinstellung werden die mittleren bis hohen Frequenzen hervorgehoben, wodurch der Stimme ein kristallreiner Effekt verliehen wird. Das Feedback wird in höchstem Masse begrenzt, sowohl bei Cardioid- als auch bei Hypercardioid-Mikrofonen.

6 - STUDIO MONITOR

Speziell für den Einsatz im Studio ausgelegt, bzw. für Räume, in denen eine flache Feedback-Kurve des Eingangssignals erwünscht ist. In diesem Fall ein besonders originalgetreues Reproduktionssignal erzielt.

7 - AUTO LOUDNESS

Für alle Situationen, wo die Musik als Hintergrundmotiv ausgestrahlt wird. In diesem Fall werden die niedrigen Frequenzen erweitert und hervorgehoben, um auch bei niedrigem Pegel einen volleren Klang zu schaffen.

8 – TALKBACK nur mit Lautsprecher L80D

Ideal für eine verbesserte Sprachverständlichkeit. Die Frequenzgangkurve dieses Preset ist für die Verbreitung von Bekanntmachungen, Nachrichten und Sprachmitteilungen über Rundfunk geeignet.

8 - L160 (Analog) nur mit Lautsprecher L160D

Zum Einsatz bei auf Ständern positionierten Lautsprechern. Ausgesprochen für das Abspielen von Musik geeignet (MP3-Reader, CD usw.). Die Wiedergabeeigenschaften der L160D ist dann identisch mit derjenigen des analogen Vorgängermodells L160.

DIAGNOSETABELLE

STATUS ODER ZUSTAND DES MODULS	LED "SIGNAL/ON"	LED "LIMITER"	FUNKTIONEN ODER BESCHREIBUNG DES MODULS
Normaler Betrieb			
Einschaltvorgang	AKTIV 2/3sec.	AKTIV 2/3sec.	Audio in MUTE Initialisierung des Verstärkermoduls
Normalbetrieb (ohne das Eingangs-Audiosignal)	Langsame Blinkzeichen	AUS	Audio AKTIV Initialisierung des Moduls erfolgreich durchgeführt. Kein Audio Signal
Normalbetrieb	Blinkfunktion der Musik	AUS	Audio AKTIV Initialisierung des Moduls erfolgreich durchgeführt.
Temperatur Steuerung			
Temperatur Verstärker (thermische Grenze)	Normalbetrieb	Normalbetrieb	Audio AKTIV Das Verstärkermodul verringert bei einem Temperaturanstieg oberhalb der Sicherheitsschwelle die Lautstärke bis auf max. 6dBm.
Allgemeine Fehler			
Erfassung fehlender Netzversorgung (Vac)	AUS	AUS	Während dem normalen Betrieb wird ein Loch oder eine kurzzeitige fehlende Versorgungsspannung erfasst
Überstrom	AUS	EIN	Beim Normalbetrieb erkennt der Verstärker Stromüberlastungen und reagiert automatisch.

TECHNISCHE DATEN

	L80D	L160D
System	Aktiv 2-Amps	Aktiv 2-Amps
Verstärker typ	Digital – klass D	Digital – klass D
Leistung	80W	160W
Musikleistung	160W	320W
Frequenzgang (-6dB)	104Hz-20KHz	88Hz-20KHz
(-10dB)	90Hz-20KHz	70Hz-20KHz
Schalldruck (SPL)	112dB	116dB
Lautsprecher	1 woofer 4" + dome tweeter (coaxial) 1 woofer 4"	1 woofer 5" + dome tweeter (coaxial) 1 woofer 5"
Empfindlichkeit eingang	-32dB / 0dB (switch)	-32dB / 0dB (switch)
Impedanz eingang	LINE/MIC	LINE/MIC
 Simmetrisch	30Kohm/600ohm	30Kohm/600ohm
 Ünsimmetrisch	15Kohm/300ohm	15Kohm/300ohm
Empfindlichkeit eingang RCA	-12dBu	-12dBu
Impedanz RCA	4.7Kohm	4.7Kohm
Netzspannung	110-120Vac 50-60Hz 220-240Vac 50-60Hz	110-120Vac 50-60Hz 220-240Vac 50-60Hz
Einschaltstrom	600mA	900mA
Stromaufnahme		
100-120Vac 50-60Hz	500mA	800mA
220-240Vac 50-60Hz	250mA	400mA
Abmessungen (BxHxT)	155X265X180mm 6.1X10.4X9.1inch.	200x335x220mm 7.9X13.2X8.7inch.
Gewicht	3.75Kg 8.27lbs	5,2Kg 11.46lbs
DSP PROZESSOR		
DSP	56bit	56bit
Sampling AD/DA	24bit/48KHz	24bit/48KHz
Lautstärke Kontrolle	Digital	Digital
Preset	8 preset EQ	8 preset EQ

EMV Einstufung

Entsprechend der Norm EN 55103 ist diese Gerät entwickelt um in E3 (oder E2, E1) elektromagnetischen Umgebungen zu arbeiten.

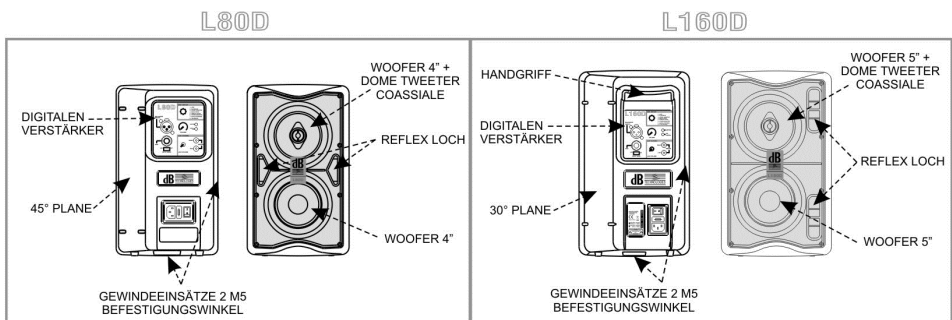

DESCRIPTION

Les diffuseurs de cette série utilisent un amplificateur numérique de dernière génération.

Cet amplificateur permet d'obtenir des puissances de sorties élevée, tout en ayant des encombrements réduits. Grâce à une puissance dissipée faible, le refroidissement du module amplificateur se fait de façon statique, évitant le recours à la vanne.

Le préamplificateur numérique avec traitement numérique du signal DSP (Digital Signal Processing) gère le croisement audio des composants acoustiques, la réponse en fréquence, le limiteur, et l'alignement de phase.

La puissance douce de l'enceinte est garanti par la procédure d'initialisation, au cours de cette phase de test, à la fois la LED "LIMITER" et "ON/SIGNAL" sont allumés en même temps pendant environ 2 secondes.

Au terme de la procédure de démarrage, sur le module d'amplification, la "ON/SIGNAL" LED verte clignote lentement, en l'absence de signal.

En fonctionnement normal de la "ON/SIGNAL" LED verte actives de VU-mètre surveille le niveau audio reproduit.

Les rouges "LIMITER" LED s'allume, pour indiquer l'intervention du circuit limiteur interne qui évite la distorsion de l'amplificateur et protège les haut-parleurs contre les surcharges.

Le contrôle thermique est géré par le DSP interne, qui, grâce à une capteurs, contrôle la température de l'amplificateur et de l'alimentation pour éviter la surchauffe en limitant le volume général. En cas de surchauffe (> 90°C), le volume décroît en fonction de l'augmentation de la température, ce qui rend la variation imperceptible.

Le volume correct ainsi que toutes les fonctions seront automatiquement reprises, une fois que les températures de fonctionnement normales seront atteintes.

L80D

Le diffuseur actif L80D est doté d'un amplificateur capable de diffuser une puissance de 80W.

Le diffuseur est équipé de woofer 4" avec dome tweeter (coaxial - bobine acoustique 1") et woofer 4" (bobine acoustique 1")

Le diffuseur est en matière plastique

Les trous filetés de M5 présents sur les côtés et sur le bas offrent la possibilité d'utiliser le diffuseur fixé sur étrier.

Il a été conçu également pour l'utilisation en appui comme moniteur (avec angle de 45°)

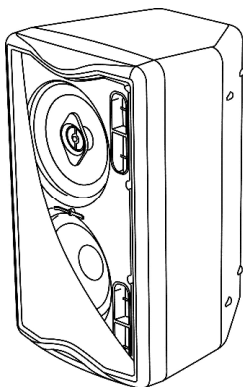
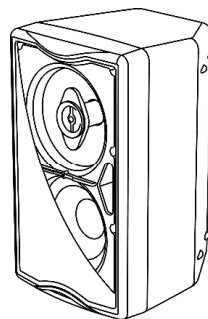

L160D

Le diffuseur actif L160D est doté d'un amplificateur capable de diffuser une puissance de 160W.

Le diffuseur est équipé de woofer 5" avec dome tweeter (coaxial - bobine acoustique 1") et woofer 5" (bobine acoustique 1")

Le diffuseur est en matière plastique, et il dispose d'une poignée encastrée sur l'arrière pour faciliter son transport. Les trous filetés de M5 présents sur les côtés et sur le bas offrent la possibilité d'utiliser le diffuseur fixé sur étrier.

Il a été conçu également pour l'utilisation en appui comme moniteur (avec angle de 60°)

COMMANDES ET FONCTIONS (FIG. 1)

Section ENTRÉE/SORTIE et COMMANDES

- 1) **CONNECTEURS “ BALANCED INPUT” (XLR) et “ LINK” (JACK 6,3mm)**
Ces Entrées symétriques peuvent être utilisées pour la connexion de microphones symétriques ou asymétriques ou de sources au niveau ligne (0dB) (par ex. préamplificateur, table de mixage, platine cassette, lecteur CD, instrument de musique, ...).
La sortie est reliée en parallèle à l'entrée et peut être utilisée pour transmettre un signal audio en entrée à un autre diffuseur amplifié, à un enregistreur ou à un amplificateur supplémentaire.
- 2) **SÉLECTEUR SENSIBILITÉ “INPUT SENS”**
Positionner le sélecteur sur LINE pour utiliser une source au niveau ligne (0dB) ou sur MIC pour utiliser un microphone.
- 3) **SÉLECTEUR ÉGALISATION “DSP SETUP”**
Ce contrôle permet de sélectionner l'égalisation adéquate à l'utilisation du diffuseur.
- 4) **CONTRÔLE “SENSITIVITY”**
La commande permet de régler le volume du diffuseur.
Ce contrôle n'influe pas sur le niveau de la sortie "LINK".
- 5) **INDICATEUR LUMINEUX “LIMITER”**
Cet indicateur s'allume de couleur rouge pour indiquer l'intervention du circuit limiteur interne qui évite la distorsion de l'amplificateur et protège les haut-parleurs contre les surcharges
- 6) **INDICATEUR LUMINEUX “ON/SIGNAL”**
L'indicateur lumineux “ON/SIGNAL” s'allume de couleur vert pour indiquer que le diffuseur est allumé et le fonctionnement correct de l'amplificateur. En l'absence de signal la "ON/SIGNAL" LED verte clignote lentement.
En fonctionnement normal la LED actes de VU-mètre surveille le niveau audio reproduit.

Section « AUX CHANNEL »

- 7) **CONNECTEUR D'ENTRÉE “AUX CHANNEL - INPUTS”**
Grâce aux connecteurs phono RCA, cette entrée permet de brancher aisément des lecteurs CD, des DAT, des platines cassette ou bobine, etc..
- 8) **CONTROLE “AUX CHANNEL - VOLUME”**
Ce contrôle règle le volume sortant du diffuseur de l'unique signal en entrée AUX CHANNEL .
Ce contrôle n'a aucune influence sur le niveau du volume général du diffuseur.

Section d'alimentation

- 9) **INTERRUPTEUR “POWER”**
L'interrupteur permet d'allumer et d'éteindre l'enceinte.
- 10) **BLOC À FUSIBLES “FUSE”**
Logement pour le fusible de secteur.
- 11) **PRISE POUR LE FIL D'ALIMENTATION “MAINS”**
Elle permet de brancher le cordon d'alimentation fourni en dotation.

Section d'alimentation

Le DSP interne permet la sélection de 8 égalisations différentes :

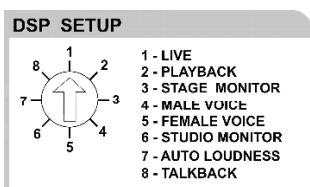

L80D

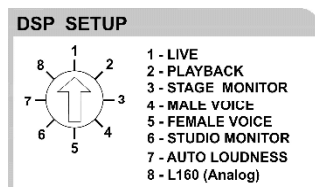

L160D

1 - LIVE

Pour l'utilisation pendant les performances en live avec diffuseur positionné sur pied. Indiqué pour musiciens et chanteurs.

2 - PLAYBACK

Pour une écoute et utilisation de musique reproduite (lecteurs MP3, CD etc.), même en live avec diffuseur positionné sur pied. Les basses et les hautes fréquences sont amplifiées.

3 - STAGE MONITOR

Pour utilisation en appui au sol comme écran de scène. Les fréquences basses sont limitées, amplifiées par le sol, évitant ainsi les retours.

4 - MALE SINGER

Etudié pour voix masculines car les fréquences moyennement basses sont amplifiées limitant au minimum le retour (feedback) du à l'effet de proximité des micros cardioïdes ou hyper-cardioïdes.

5 - FEMALE SINGER

Etudié pour voix féminines. Avec ce préréglage, les fréquences moyennement hautes sont amplifiées donnant à la voix un effet plus cristallin. Le retour de voix (feedback) est extrêmement limité aussi bien pour les micros cardioïdes qu'hyper-cardioïdes.

6 - STUDIO MONITOR

Etudié spécialement pour l'utilisation en studio ou là où une courbe de réponse plate du signal d'entrée est requise. Dans ce cas, le signal reproduit est plus fidèle que le signal d'origine.

7 - AUTO LOUDNESS

Pour toutes les situations où la musique est diffusée en fond. Dans ce cas, les fréquences basses sont étendues et exaltées de manière à créer un son plus enveloppant même à bas niveau sonore.

8 – TALKBACK seulement avec diffuseur L80D

Précisément indiqué pour améliorer l'intelligibilité des mots prononcés. La courbe de réponse en fréquence dans ce préréglage est appropriée pour la radiodiffusion d'annonce, d'avertissements et de messages vocaux.

8 - L160 (Analog) seulement avec diffuseur L160D

Pour une utilisation du diffuseur sur un pied, purement indiqué pour la reproduction musicale (lecteurs MP3, CD etc.). Avec ce préréglage, la courbe de réponse du haut-parleur est identique à celle du modèle analogique L160.

TABLEAU DE DIAGNOSTIC

ÉTAT OU CONDITION DU MODULE	LED "ON/SIGNAL"	LED "LIMITER"	FONCTIONS OU DESCRIPTION DU MODULE
Fonctionnement normal			
Mise sous tension	Illuminée 2/3sec.	Illuminée 2/3sec.	Audio en MUTE Initialisation du module amplificateur
Utilisation normale (sans entrée de signal audio)	Clignotements lents	Éteint	Audio ACTIVE Initialisation du module terminée et correcte. Sans entrée de signal audio
Utilisation normale	Clignotements en fonction de la piste	Éteint	Audio ACTIVE Initialisation du module terminée et correcte.
Gestion amplificateur de température			
Température amplificateur (seuil thermique)	Fonctionnement normal	Fonctionnement normal	Audio ACTIF Le module amplificateur réduit le volume, jusqu'à un maximum de 6dBm, lorsque la température augmente au-delà du seuil de protection.
Erreurs génériques			
Détection absence alimentation secteur (Vac)	Éteint	Éteint	Un manque momentané de la tension d'alimentation est détecté durant le fonctionnement normal
Surcharge de courant	Fonctionnement normal	Fonctionnement normal	Pendant le fonctionnement normal, la surcharge de courant est détectée et gérée automatiquement par l'amplificateur.

DONNES TECHNIQUES

	L80D	L160D
Système	Active 2-Amps	Active 2-Amps
Typologie amplificateur	Digital – Class D	Digital – Class D
Puissance	80W	160W
Puissance musicale	160W	320W
Réponse en fréquence (-6dB)	104Hz-20KHz	88Hz-20KHz
(-10dB)	90Hz-20KHz	70Hz-20KHz
Pression sonore (SPL)	112dB	116dB
Composantes	1 woofer 4" + dome tweeter (coaxial) 1 woofer 4"	1 woofer 5" + dome tweeter (coaxial) 1 woofer 5"
Entrée sensibilité	-32dB / 0dB (switch)	-32dB / 0dB (switch)
Impédance entrée	LINE/MIC	LINE/MIC
Symétrique	30Kohm/600ohm	30Kohm/600ohm
Asymétrique	15Kohm/300ohm	15Kohm/300ohm
Entrée RCA sensibilité	-12dBu	-12dBu
Impédance entrée RCA	4.7Kohm	4.7Kohm
Alimentation	100-120Vac 50-60Hz 220-240Vac 50-60Hz	100-120Vac 50-60Hz 220-240Vac 50-60Hz
Courant d'appel	600mA	900mA
Consommation de courant		
100-120Vac 50-60Hz	500mA	800mA
220-240Vac 50-60Hz	250mA	400mA
Dimensions (WxHxD)	155X265X180mm 6.1X10.4X9.1inch.	200x335x220mm 7.9X13.2X8.7inch.
Poids	3.75Kg 8.27lbs	5,2Kg 11.46lbs
PROCESSEUR DSP		
DSP	56bit	56bit
Transformation audio AD/DA	24bit/48KHz	24bit/48KHz
Contrôle du volume	Digital	Digital
Égalisation	8 preset EQ	8 preset EQ

CLASSIFICATION EMI

En accord aux normes EN 55103, l'équipement est conçu et convenable pour une utilisation en environnement électromagnétique E3 ou inférieur (E2, E1).

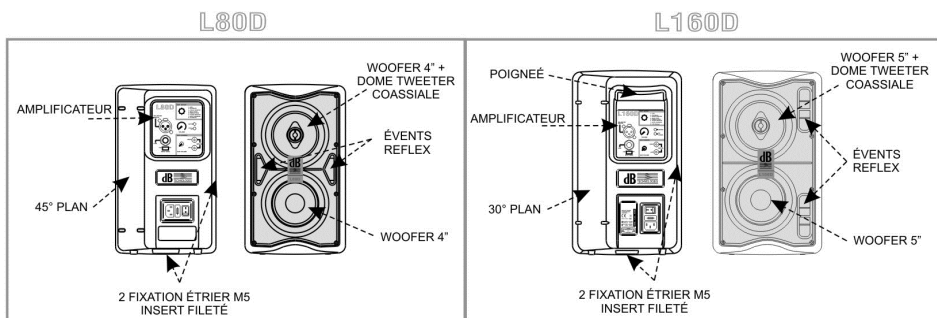
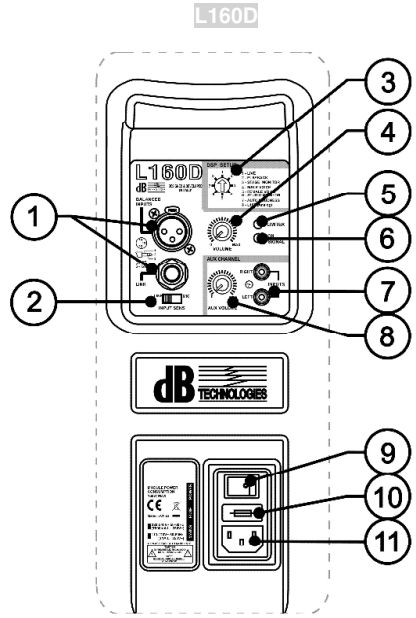
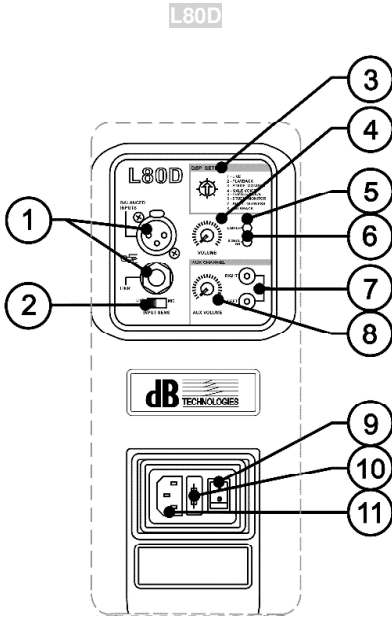
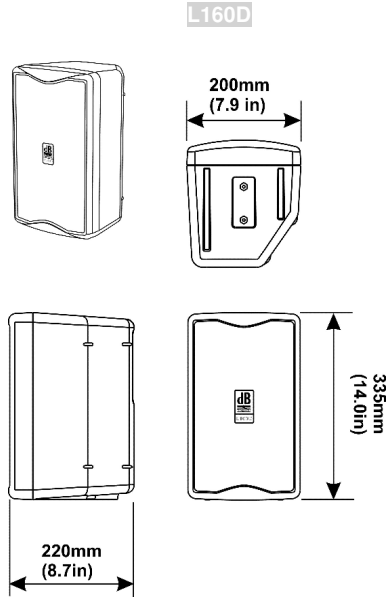
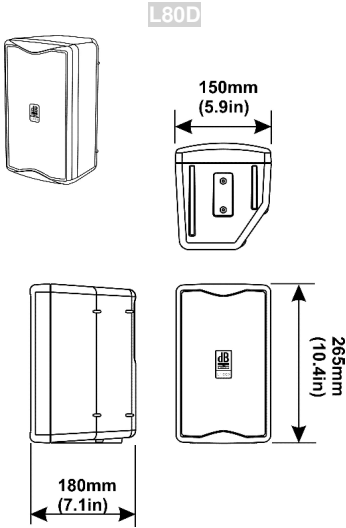

FIG. 1 - ABB. 1



DIMENSIONI - DIMENSIONS
ABMESSUNGEN – DIMENSIONS



SCHEMA A BLOCCHI - BLOCK DIAGRAM
BLOCKSCHALTBILD - SCHEMAS FONCTIONNELLS

L80D

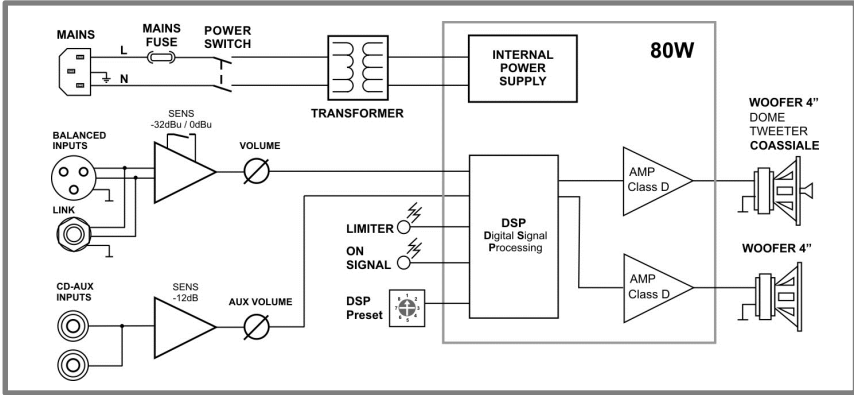

L160D

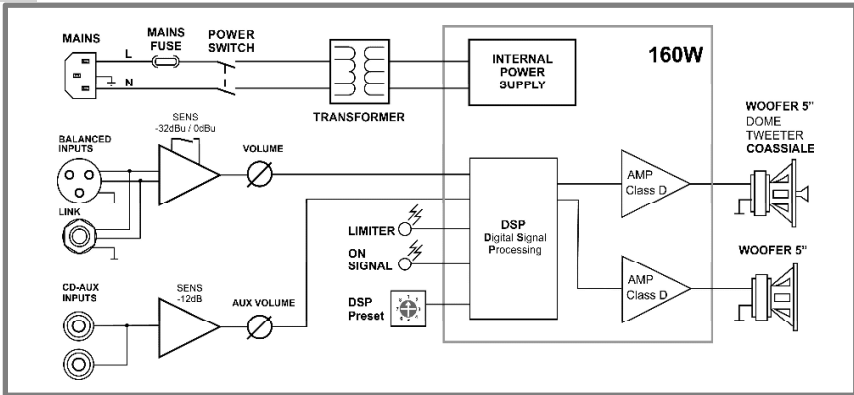

UTILIZZI E INSTALLAZIONI - USES AND INSTALLATIONS
ANWENDUNGSBEREICHE UND INSTALLATIONEN - UTILISATIONS ET INSTALLATIONS

Utilizzo in appoggio - Supported use
Anwendung mit Aufstüzung - Utilisation en appui

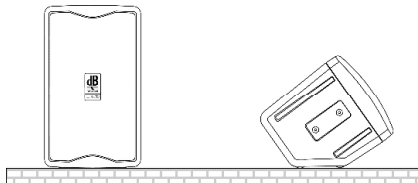

**Utilizzo con supporto piantana - Use with pedestal stand
Anwendung mit Pedestaluntergestell - Utilisation sur pied**

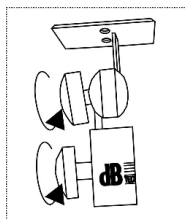

*Il kit di fissaggio con staffa è
opzionale (codice SN130)*

*Der Befestigungssatz mit Stange
ist optional (Artikelcode SN130)*

*The bracket fastening kit is
optional (code SN120)*

*Le kit de fixation par étrier est
fourni en option (code SN130)*

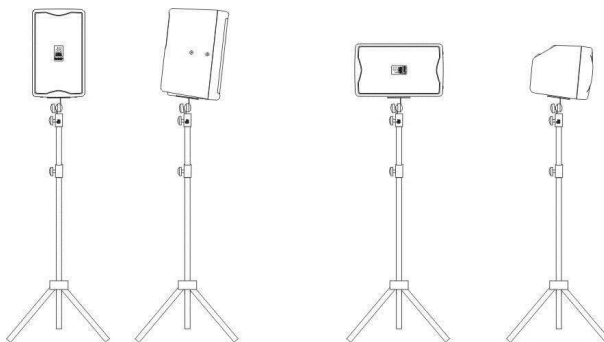

**Utilizzo con supporto piantana 25mm - Use with 25mm stand
Anwendung mit 25 mm ständer - Utilisation avec le stand de 25mm**

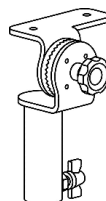

*Il kit di fissaggio con staffa è
opzionale (codice WB13)*

*Der Befestigungssatz mit Stange
ist optional (Artikelcode WB13)*

*The bracket fastening kit is
optional (code WB 13)*

*Le kit de fixation par étrier est
fourni en option (code WB 13)*

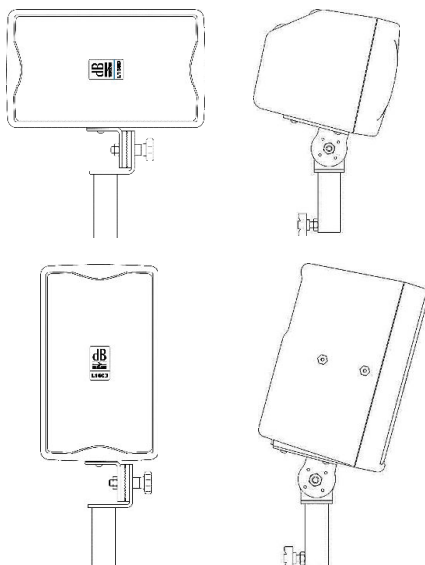

Installazione fissa a parete - Fixed wall installation

Anwendung mit fixer Wandbefestigung - Installation murale fixe

*Il kit di fissaggio con staffa è
opzionale (codice WB 03)*

*Der Befestigungssatz mit Stange
ist optional (Artikelcode WB 03)*

*The bracket fastening kit is
optional (code WB 03)*

*Le kit de fixation par étrier est fourni
en option (code WB 03)*

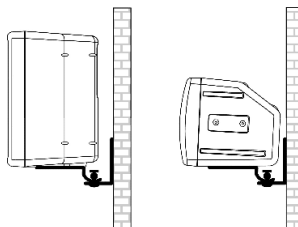
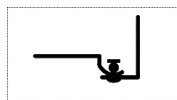

*Il kit di fissaggio con staffa è
opzionale (codice WB11)*

*Der Befestigungssatz mit Stange
ist optional (Artikelcode W
B11)*

*The bracket fastening kit is
optional (code WB11)*

*Le kit de fixation par étrier est fourni
en option (code WB11)*

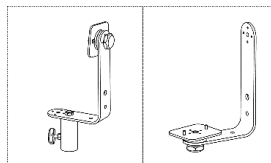

Utilizzo con supporto piantana

Use with pedestal stand

Anwendung mit Pedestaluntergestell

Utilisation sur pied

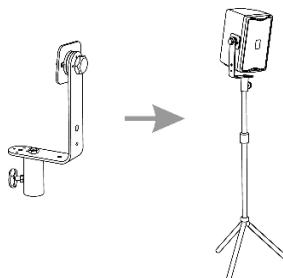

Installazione fissa a parete

Fixed wall installation

Anwendung mit fixer Wandbefestigung

Installation murale fixe

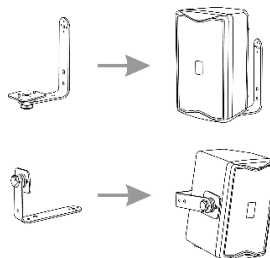

ISTRUZIONI DI SICUREZZA PER ACCESSORI
SAFETY INSTRUCTIONS FOR ACCESSORIES
ZUBEHÖR SICHERHEITSHINWEISE
INSTRUCTIONS DE SÉCURITÉ POUR LES ACCESSOIRES

Contattare dB Technologies per gli accessori da utilizzare a corredo.

Si declina ogni responsabilità da un utilizzo inappropriato degli accessori o di dispositivi aggiuntivi non idonei allo scopo.

Contact dB Technologies for accessories to be used with speakers.

dB Technologies will not accept any responsibility when inappropriate accessories or not suitable additional devices are used.

Kontaktieren sie dBTechnologies für passendes Lautsprecherzubehör.

Falls unpassendes Zubehör verwendet wird, wird jegliche Haftung ausgeschlossen.

Contact dBTechnologies pour les accessoires à utiliser avec la machine.

N'accepterons pas toutes les responsabilités lorsque des accessoires inappropriés ou ne conviennent pas à des dispositifs supplémentaires sont utilisés.



AVVERTENZA – WARNING – ACHTUNG – ATTENTION

Prima si sospendere il diffusore controllare tutti i componenti da utilizzare (non devono presentare danni, deformazioni, parti mancanti o danneggiate che possono ridurre la sicurezza dell'installazione).

Before hanging the loudspeaker check all the components for damages, deformations, missing or damaged parts that may compromise safety during installation.

Bevor man den Lautsprecher aufhängt, alle Teile kontrollieren, sie sollen keine Schäden oder Verformungen, keine fehlenden oder beschädigten Teile haben, die eine sichere Installation beeinträchtigen könnten.

Avant de suspendre le diffuseur, contrôler tous les composants à utiliser, qui ne doivent présenter aucun dommage, aucune déformation ou partie manquante ou abîmée qui seraient susceptibles de réduire la sécurité de l'installation.



AVVERTENZA – WARNING – ACHTUNG – ATTENTION

L'utilizzo del diffusore su supporto piantana deve essere effettuato esclusivamente da personale professionale qualificato, prestando attenzione a posizionare un piede del supporto piantana in direzione del lato di uscita del suono (lato anteriore del diffusore) in modo da massimizzare la stabilità del sistema in relazione al suo baricentro.

The installation of the speaker on speaker stand must be carried out exclusively by professionally qualified staff, being careful to place a speaker stand foot in the direction of the output side of the sound (front side of the speaker) so as to maximize stability in relation to the centre of gravity of the speaker

Die Benutzung des Lautsprechers mit Ständer und Topplatte darf nur durch qualifiziertes Fachpersonal erfolgen. Hierbei ist darauf zu achten, dass ein Fuß des Ständers in Richtung der Schallseite (Vorderseite des Lautsprechers) positioniert ist, um die höchste Stabilität in Bezug auf den Schwerpunkt des Lautsprechers zu erreichen

L'utilisation du diffuseur sur support avec pied doit être effectué par un personnel professionnel qualifié qui doit veiller à positionner un pied de support en direction du côté où sort le son (côté antérieur du diffuseur) de manière à optimiser la stabilité par rapport au barycentre du diffuseur



A.E.B. Industriale Srl

Via Brodolini, 8
Località Crespellano
40053 VALSAMOGGIA
BOLOGNA (ITALIA)
Tel +39 051 969870
Fax +39 051 969725

www.dbtechnologies.com
info@dbtechnologies-aeb.com

Codice 420120217 Rev 1.0